

Radosław Michna

Szkolnictwo żeńskie w Bydgoszczy w okresie zaboru pruskiego

słowa kluczowe: szkoły dla dziewcząt, szkolnictwo żeńskie, zabór pruski, Bydgoszcz

Problematyka szkolnictwa żeńskiego w Bydgoszczy w okresie zaboru pruskiego była dotąd niewiele znana. Poza ogólnym przybliżeniem zagadnienia istniejących wówczas niektórych ze szkół dla dziewcząt, które zamieszczono w pierwszym tomie monografii pt. *Historia Bydgoszczy*¹, czy fragmentarycznymi informacjami w książce pt. *Aus Brombergs Vergangenheit*², niewiele prac podejmuje tę tematykę³. Ogólne informacje o żeńskim szkolnictwie średnim wyższego szczebla w Regencji Bydgoskiej w drugiej połowie XIX i w pierwszych latach XX w. znaleźć można w publikacji pt. *Die preußische Verwaltung des Regierungsbezirks Bromberg 1871-1920*⁴. Ponadto nieco wiadomości na temat szkół dla dziewcząt zawierają opracowania o charakterze przyczynkarskim⁵. W związku

¹ J. Wojciak, *Szkolnictwo i życie kulturalne Bydgoszczy w latach 1815-1850*, [w:] *Historia Bydgoszczy* (dalej cyt. HB), t. 1, red. M. Biskup, Warszawa-Poznań 1991, s. 499; tamże, *Oświata, kultura i sztuka w latach 1850-1914*, [w:] HB, t. 1, s. 587-589, 591-592.

² G. Meinhardt, *Die höheren Schulen. Das Oberlyzeum*, [w:] *Aus Brombergs Vergangenheit. Ein Heimatbuch für den Stadt- und Landkreis*, red. G. Meinhardt, Wilhelmshaven 1973, s. 191-192.

³ H. Rademacher, *Das Frauenbildungswesen in Bromberg*, [w:] *Jahresbericht der Städtischen Höheren Mädchenschule und des Lehrerinnen-Seminars zu Bromberg für das Schuljahr 1908/09 erstattet von Director Dr. Rademacher*, Bromberg 1909, s. 1-8; P. Gutzmann, *Der gegenwärtige Stand des höheren Mädchenschulwesens in der Provinz Posen*, „Aus dem Posener Lande”, Jhg. 6, 1911, H. 10, s. 476-479; B. Janiszewska-Mincer, *Bydgoskie szkoły dla dziewcząt w XIX w.*, „Kalendarz Bydgoski” 2001, s. 159-161.

⁴ T. Gey, *Die preußische Verwaltung des Regierungsbezirks Bromberg 1871-1920*, Köln 1976, s. 171-175.

⁵ E. Schöneich, *Das Schulwesen Brombergs und seiner Vororte mit besonderer Berücksichtigung der städtischen Volksschulen*, [w:] *Festschrift zur XXVIII. Provinzial-Lehrerversammlung und zur Generalversammlung des Pestalozzi-Vereins der Provinz Posen am 8., 9. und 10. Oktober 1907 in Bromberg*, s. 11-24; M. Schnee, *Mädchenschulwesen in Bromberg*, „Aus

z jubileuszami utworzonej w 1853 r. Miejskiej Wyższej Szkoły dla Dziewcząt⁶ i powstałej w 1863 r. Miejskiej Średniej Szkoły dla Dziewcząt⁷ przygotowano i wydano stosowne opracowania.

W niniejszym artykule przedstawiono szkolnictwo żeńskie w Bydgoszczy w pierwszym (1772-1806) i drugim (1815-1920) okresie rządów pruskich, ze szczególnym uwzględnieniem dwóch wyżej wymienionych miejskich szkół średnich dla dziewcząt.

Zasadniczą część materiałów źródłowych tego opracowania stanowią akta archiwalne z Archiwum Państwowego w Bydgoszczy⁸ oraz z Tajnego Archiwum Państwowego Pruskiego Dziedzictwa Kulturowego w Berlinie-Dahlem (*Geheimes Staatsarchiv Preußischer Kulturbesitz in Berlin-Dahlem*)⁹. Podstawowym

dem Posener Lande", Jhg. 7, 1912, H. 1, s. 37.

⁶ *Festschrift zur Feier des fünfzigjährigen Bestehens der Städtischen Höheren Mädchenschule zu Bromberg am 12. Mai 1903*, von H. Rademacher, Bromberg 1903.

⁷ *Festschrift zur Feier des fünfzigjährigen Bestehens der Städtischen Mittleren Mädchenschule zu Bromberg am 16. April 1913*, von E. Schöneich, Bromberg 1913.

⁸ Obszerny materiał aktowy zawiera zespół nr 189: Akta miasta Bydgoszczy. Dla okresu 1815-1920 znajduje się tam wiele materiałów źródłowych o szkołach elementarnych dla dziewcząt, prywatnych żeńskich zakładach nauczania, informacje o żeńskim szkolnictwie zawodowo-dokształcającym oraz o średnich szkołach dla dziewcząt: szkoła żeńska niższego stopnia – Miejska Szkoła Średnia dla Dziewcząt (*Städtische Mittlere Mädchenschule*) i szkoły żeńskie o wyższym stopniu organizacyjnym – Miejska Wyższa Szkoła dla Dziewcząt (*Städtische Höhere Mädchenschule*), która po reorganizacji funkcjonowała jako Miejskie Liceum i Wyższe Liceum w Bydgoszczy (*Städtisches Lyzeum und Oberlyzeum zu Bromberg*); zob. A. Perlińska, *Przegląd źródeł do dziejów Bydgoszczy z okresu zaboru pruskiego*, „Kronika Bydgoska” 1996, t. 17, s. 201-206. Kolejny bardzo obszerny zbiór dokumentów archiwalnych o bydgoskich szkołach żeńskich i placówkach edukacyjnych, do których uczęszczały dziewczęta w gminach podmiejskich w drugim okresie rządów pruskich, mieści się w zespole nr 2: Regencja w Bydgoszczy. Wydział II (Szkół i Kościołów), należący do tego zespołu, zawiera akta registratury szkolnej, które dostarczają cennych informacji m.in. o inspekcjach szkolnych, programach nauki, nauczycielach, aktach poszczególnych szkół powszechnych, średnich i prywatnych. Do tematyki powstania budynków szkolnych i związanych z nimi kwestii architektonicznych odnosi się Dokumentacja techniczna Akt miasta Bydgoszczy. Zasób ten posiada liczne plany sytuacyjne, projekty budowlane poszczególnych szkół elementarnych i średnich, informacje o remontach, modernizacjach i wyposażeniu placówek oświatowych. Obszerny materiał aktowy dotyczący spraw budowlanych bydgoskich szkół posiada również zespół nr 159: Urząd Budownictwa Naziemnego w Bydgoszczy 1853-1920. Znajduje się tam wiele szkiców, projektów i rysunków technicznych.

⁹ Dla okresu 1772-1806 wiele interesujących i cennych dokumentów archiwalnych zawiera zespół Ältere Oberbehörden für Wissenschaft, Kunst, Kirchen-und Schulsachen (I. HA Rep. 76 alt). Należą do niego przede wszystkim akta Naczelnego Kolegium Szkolnego (*Oberschulkollegium*), dotyczące działalności poszczególnych bydgoskich szkół. Dla lat 1815-1920 bardzo duże znaczenie w studiach nad szkolnictwem pruskim posiadają zespoły akt Kultusministerium (I. HA, Rep. 76), Ministerium des Innern (I. HA, Rep. 77), Geheimes

materiałem źródłowym są drukowane roczne sprawozdania i programy szkolne (*Schuljahresberichte/Schulprogramme*). Dostęp do nich umożliwiają wymienione instytucje archiwalne, Wojewódzka i Miejska Biblioteka Publiczna im. dr. Witolda Belzy w Bydgoszczy, Biblioteka Państwowa w Berlinie (*Staatsbibliothek zu Berlin*) oraz Biblioteka Badań Historyczno-Oświatowych w Berlinie (*Bibliothek für Bildungsgeschichtliche Forschung in Berlin des Deutschen Instituts für Internationale Pädagogische Forschung*). Cenne księgozbiory, jak Sprawozdania Magistratu w Bydgoszczy, przedwojenna prasa polska i niemiecka, które zawierają bardzo wiele informacji na temat bydgoskiego i lokalnego szkolnictwa, zgromadzone są w Pracowni Regionalnej¹⁰ Wojewódzkiej i Miejskiej Biblioteki Publicznej w Bydgoszczy. Znaczna część zbiorów, w tym licznych bydgoszczanów, gazet (m.in. „Dziennik Bydgoski”, „Bromberger Zeitung”), Dzienników Urzędowych Królewskiej Pruskiej Regencji w Bydgoszczy (*Amtsblatt der Königlich Preußischen Regierung zu Bromberg*), a także książek adresowych Bydgoszczy, jest zdigitalizowana i udostępniona w internecie za pośrednictwem Kujawsko-Pomorskiej i Wielkopolskiej Biblioteki Cyfrowej. Istotne znaczenie posiadają również rękopisy zgromadzone w Czytelnicy Zbiorów Specjalnych Wojewódzkiej i Miejskiej Biblioteki w Bydgoszczy.

Kształcenie, wychowanie i edukacja dziewcząt w staropolskiej Bydgoszczy odbywały się zazwyczaj w rodzinnym domu. Dziewczętom z rodzin szlacheckich i możnego mieszczaństwa zapewniano często nauczanie prywatne. Oprócz tego wkład w krzewienie edukacji miały przybyłe do Bydgoszczy w 1615 r. z Poznania zakonnice reguły św. Klary. Przy ich klasztorze funkcjonowała szkoła, w której zajmowano się kształceniem i wychowywaniem dziewcząt. Nauczano w niej podstaw czytania i pisania, rachowania, religii, śpiewu kościelnego oraz prowadzenia gospodarstwa. Według wizytacji generalnej klasztoru Klarysek, którą w 1760 r. przeprowadził biskup Antoni Kazimierz Ostrowski, w pierwszym podwórzcu, tzw. większym, za klasztorem od strony kościoła mieściła się rezydencja, gdzie młodzież żeńska pobierała edukację. Do dyspozycji szkoły była biblioteka z zasobnym księgozbiorem¹¹.

Zivilkabinett (I. HA, Rep. 89), Ministerium für Handel und Gewerbe (I. HA Rep. 120) oraz Finanzministerium (I. HA, Rep. 151). Wchodzące w ich skład dokumenty archiwalne odnoszą się do różnych kwestii bydgoskiej oświaty, w tym do organizacji i funkcjonowania placówek edukacyjnych na danym szczeblu, z uwzględnieniem wielu ważnych aspektów, jak np. kadra nauczycielska, konferencje pedagogiczne, sprawozdania i programy szkolne, społeczność uczniowska, sprawy dyscyplinarne, stowarzyszenia i organizacje, fundacje, budżet szkolny, sprawy budowlane.

¹⁰ A. Walukiewicz, *Zbiory regionalne Wojewódzkiej i Miejskiej Biblioteki Publicznej im. dr. Witolda Belzy w Bydgoszczy i ich upowszechnianie na tle rozwoju bydgoskiej historiografii*, „Kronika Bydgoska” 2015, t. 36, s. 371-382.

¹¹ Wojewódzka i Miejska Biblioteka Publiczna im. dr. Witolda Belzy w Bydgoszczy (dalej

W konsekwencji pierwszego rozbioru Polski w 1772 r. Bydgoszcz włączono w granice monarchii Prus. Funkcjonujące od pierwszej połowy XVII w. Kolegium Jezuickie zostało rozwiązane w 1780 r. Na jego miejscu utworzono w 1781 r. Królewskie Gimnazjum Katolickie¹². Od 1787 r. funkcjonowała ewangelicka szkoła ludowa¹³. W tychże placówkach nauczania kształciła się młodzież męska. Dziewczęta w dalszym ciągu pobierały naukę w szkole prowadzonej przy klasztorze Klarysek¹⁴. W mieście nad Brdą działały także prywatne szkoły, gdzie uczyły się dziewczęta. Informacje na temat tych szkół przedstawił pastor Carl Friedrich Benjamin Gebhardi¹⁵ na podstawie rewizji szkolnictwa ewangelickiego w Bydgoszczy, którą 23 czerwca 1790 r. przeprowadził inspektor Wohlfromm. Dalsze wiadomości zamieszczono natomiast w protokole wizytacyjnym wyższego radcy szkolnego Johanna Heinricha Ludwiga Meierotto z lipca 1792 r. W sporządzonej tabeli przedstawiającej stan miejscowego szkolnictwa z 1790 r. podano, że jedną ze szkół prowadził od sześciu lat Andreas Kochanowski, wówczas 39-letni nauczyciel. W 1790 r. do jego szkoły uczęszczało 50 uczniów i 20 uczennic, natomiast w dwa lata później 44 uczniów i 10 uczennic. Kierownictwem i nauczaniem w drugiej szkole zajmowała się od 13 lat wdowa Maria Elisabeth Bruno, mająca wówczas 62 lata. Prowadzona przez nią placówka edukacyjna liczyła w 1790 r. 10 uczniów i 50 uczennic, a w 1792 r. 6 uczniów i już tylko 16 uczennic¹⁶. Z kolei protokół wizytacyjny wyższego radcy szkolnego Johanna Friedricha Zöllnera oraz sygnowana przez pastora C. Gebhardiego w 1802 r. tabela szkolna podają informacje o istniejących wtedy w Bydgoszczy trzech mniejszych prywatnych szkołach ewangelickich, tzw. szkołach pokątnych (*Winkelschulen*), oraz o nowo zorganizowanej szkole dla dziewcząt. Powstała ona w 1801 r., za zezwoleniem Magistratu utworzył ją Johann Friedrich Lambeck. W nowej placówce edukacyjnej uczennice były podzielone na dwa oddziały. Ich liczebność w 1802 r. wynio-

WiMBP), E. Becker, *Materiały do dziejów Bydgoszczy*, Zb. Spec., rkps 579, k. 60-67, 70; Z. Guldon, R. Kabaciński, *Szkice z dziejów dawnej Bydgoszczy XVI-XVIII w.*, Bydgoszcz 1975, s. 126; F. Mincer, *Kultura, nauka i szkolnictwo w latach 1466-1772*, [w:] HB, t. 1, s. 278.

¹² R. Michna, *Gimnazjum Katolickie w Bydgoszczy. Z kart historii szkolnictwa miasta nad Brdą w latach 1772-1806*, „Kronika Bydgoska” 2015, t. 36, s. 17-42.

¹³ Geheimes Staatsarchiv Preußischer Kulturbesitz in Berlin-Dahlem (dalej GStA PK), I. HA Rep. 76 alt Ältere Oberbehörden für Wissenschaft, Kunst, Kirchen-u. Schulsachen, I Nr. 224; J. Fechner, *Geschichte des evangelischen Kirchspiels Bromberg. Zu dem am 21. Januar 1887 zu feiernden hundertjährigen Jubiläum der Pfarrkirche*, Bromberg 1887, s. 24.

¹⁴ *Documenta Ecclesias civitatis Bidgostiensis concernentia*, Berlin 1918, s. 160.

¹⁵ M. Romaniuk, *Carl Friedrich Benjamin Gebhardi*, [w:] *Bydgoski słownik biograficzny*, t. 7, Bydgoszcz 2006, s. 47.

¹⁶ GStA PK, I. HA Rep. 76 alt Ältere Oberbehörden für Wissenschaft, Kunst, Kirchen-u. Schulsachen, I Nr. 204, k. 16-17; P. Schwartz, *Die Schulen der Provinz Westpreußen unter dem Oberschulkollegium 1787-1806*, s. 70.

sła 38 osób w wieku 7-16 lat (liczebność uczennic według lat była następująca: 7 l. – dwie, 8 l. – jedna, 9 l. – pięć, 10 l. – sześć, 11 l. – pięć, 12 l. – siedem, 13 l. – sześć, 14 l. – trzy, 15 l. – dwie, 16 l. – jedna). Miesięczna opłata za naukę została określona dla pierwszej klasy na sumę 2 tal., a dla drugiej klasy jednego tal. Plan zajęć obejmował 40 godzin lekcyjnych (w wymiarze 45-minutowym), które przed południem odbywały się w godzinach od 8.00 do 11.00 (oprócz śród i sobót), a po południu w godzinach od 13.00 do 16.00. Na poszczególne przedmioty przypadała określona liczba godzin: czytanie w połączeniu z ćwiczeniami ze zrozumieniem – 6, pisanie – 8, liczenie – 4, język francuski – 4, historia powszechna – 2, geografia – 4, rysunki – 4, religia i etyka – 2, ćwiczenia ze stylistyki niemieckiej i deklamacji – 2, przyroda – 2, historia naturalna – 2. Ponadto żona Lambecka nauczała z dobrymi rezultatami w zakresie prac kobiecych¹⁷. Poza tą placówką edukacyjną w 1802 r. istniała w Bydgoszczy także szkoła, którą od pięciu lat prowadziła 43-letnia Maria Sophia Bauer. Uczęszczało do niej 13 uczniów i 43 uczennice. Kolejną szkołą prywatną kierował 65-letni Johan Jungk, naukę w tej placówce pobierało 13 uczniów. Oprócz powyższych wymieniono też szkołę, którą od dwóch lat prowadził 58-letni Friedrich Hennemeyer, z zawodu krawiec. Zakład nauczania liczył 23 uczniów i 14 uczennic¹⁸.

W okresie Księstwa Warszawskiego miejscowe Gimnazjum Katolickie zostało zastąpione przez utworzoną Szkołę Departamentową, gdzie uczyła się młodzież męska. Nową placówkę edukacyjną otwarto 1 września 1808 r. w gmachu pojezuickim. Po kilku latach szkołę tę przemianowano w Szkołę Wydziałową. Młodzież żeńska natomiast dalej kształciła się w szkołach prywatnych i pensjach dla dziewcząt. W 1809 r. została założona przez Carmantranta pensja żeńska. Nauczano w niej języka francuskiego, niemieckiego, religii, historii Polski i Francji, historii naturalnej, rachunków, grania na fortepianie i gitarze oraz śpiewania. Żona organizatora szkoły prowadziła zajęcia w zakresie robót ręcznych, m.in. haftowania i szycia¹⁹.

Na mocy decyzji kongresu wiedeńskiego z 1815 r. Okręg Nadnotecki wraz z Bydgoszczą został ponownie włączony do monarchii Prus. Miasto nad Brdą stało się stolicą Regencji Bydgoskiej w granicach utworzonego Wielkiego Księstwa

¹⁷ GStA PK, I. HA Rep. 76 alt Ältere Oberbehörden für Wissenschaft, Kunst, Kirchen-u. Schul-sachen, I Nr. 223, k. 49, 54v-55, 56v; P. Schwartz, *Die Schulen der Provinz Westpreußen unter dem Oberschulkollegium 1787-1806*, s. 105, przyp. 1.

¹⁸ GStA PK, I. HA Rep. 76 alt Ältere Oberbehörden für Wissenschaft, Kunst, Kirchen-u. Schul-sachen, I Nr. 223, k. 57-60.

¹⁹ M. Kallas, *W czasach Księstwa Warszawskiego 1806-1815*, [w:] HB, t. 1, s. 456-459; B. Pleśniarski, *Szkolnictwo Departamentu Bydgoskiego w okresie Księstwa Warszawskiego*, Toruń 1965, s. 96-97; B. Janiszewska-Mincer, dz. cyt., s. 159; A. Winiarz, *Szkolnictwo Księstwa Warszawskiego i Królestwa Polskiego (1807-1831)*, Lublin 2002, s. 320.

Poznańskiego²⁰. Po objęciu rządów w Bydgoszczy pruska administracja przystąpiła stopniowo do reorganizacji szkolnictwa. W kwietniu 1816 r. na stanowisko radcy szkolnego Regencji Bydgoskiej został mianowany przez króla Carl Wilhelm Ferdinand Reichhelm. Pełnił przez dekadę swe obowiązki i miał kluczowy wpływ na organizację oraz nadzór szkolnictwa w mieście nad Brdą.

13 lipca 1816 r. radca szkolny C. Reichhelm sporządził sprawozdanie na temat ówczesnego stanu znajdujących się w Bydgoszczy szkół prywatnych²¹. W mieście działało wówczas 16 takich placówek, które ze względu na stopień organizacyjny dzieliły się na szkoły wyższe i niższe dla chłopców bądź dziewcząt oraz szkoły mieszane. Na łączną liczbę wszystkich uczniów/uczennic w wieku 4-16 lat, uczęszczających do szkół prywatnych, składali się: uczniowie (Niemcy – 141; Polacy – 10), uczennice (Niemki – 189; Polki – 22), w sumie 362 osoby. Pod względem kryterium narodowościowego stosunek liczebny uczniów i uczennic pochodzenia niemieckiego do uczniów i uczennic pochodzenia polskiego wynosił zatem 330:32. Wśród młodzieży szkolnej więcej było uczennic – 211, natomiast uczniowie stanowili grupę 151 osób²². Według sprawozdań z sierpnia 1817 r. duża część z 16 szkół prywatnych, określanych też szkołami pokątnymi (*Winkelschulen*), zaprzestała swego funkcjonowania. Pozostałe szkoły miały zostać rozwiązane, co było spowodowane brakiem koncesji, wymaganych przez władze regencyjne. Tymczasowo jednak z uwagi na początkowy etap organizacji miejskiego szkolnictwa elementarnego i znaczne zapotrzebowanie na zapewnienie nauki młodzieży szkolnej kilka z tych szkół prywatnych prowadziło jeszcze przez pewien okres działalność²³.

²⁰ B. Janiszewska-Mincer, *Bydgoszcz jako stolica Regencji w latach 1815-1914*, [w:] *Bydgoszcz jako ośrodek administracyjny na przestrzeni wieków*, „Prace Komisji Historii Bydgoskiego Towarzystwa Naukowego”, t. 16, red. Z. Biegański, W. Jastrzębski, Bydgoszcz 1998, s. 135-146.

²¹ Archiwum Państwowe w Bydgoszczy (dalej APB), Regencja w Bydgoszczy (dalej Rwb), sygn. II/1232, Bromberg den 13. Juli 1816.

²² GStA PK, I. HA, Rep. 76 Kultusministerium, VII neu Sect. 7B, Teil I, Nr. 1, Bd. 1, k. 8v-9.

²³ APB, Rwb, sygn. II/1232, Bromberg, den 12. August 1817; tamże, Bromberg, den 14. August 1817; tamże, Bromberg, den 22. August 1817.

Tabela 1. Struktura poszczególnych szkół prywatnych w Bydgoszczy w 1816 r.

Prywatne wyższe szkoły dla chłopców							
Osoba prowadząca szkołę	Wiek uczniów/uczennic	Liczba uczniów/uczennic			Przedmioty nauczania	Liczba godzin lekcyjnych w tygodniu	Miesięczna opłata za naukę
		Ogółem	Niemcy/Niemki	Polacy/Polki			
1. Kandydat teologii Hinze	7-14	15	15	0	języki: niemiecki, łacina, francuski; geografia, rachunki, historia, religia	32	2 tal.
2. Kandydat teologii Ortman	7-14	10	10	0	języki: niemiecki, łacina; historia, geografia, rachunki, religia	24	2 tal.
3. Benedykt Löwenberg	5-14	11	11 (Żydzi)	0	języki: hebrajski, niemiecki, francuski; rachunki, kaligrafia, religia	30	2 tal.
Prywatne wyższe szkoły dla dziewcząt							
1. Pani Mannkopf	7-16	37	37	0	języki: niemiecki, francuski; historia, geografia, rachunki, religia	32	12 gr – 2 tal.
2. Pani Rzepecka	5-14	25	15	10	języki: niemiecki, polski, francuski; geografia, arytmetyka, kaligrafia, deklamacja, prace ręczne	b.d.	1-2 tal.

3. Pani Fuchs	6-13	13	13	0	niemiecki, pisanie, rachunki, religia, zajęcia praktyczne (robienie na drutach, szycie i trochę haftowania)	32	16 gr. – 1 tal.
---------------	------	----	----	---	---	----	-----------------

Prywatne niższe szkoły dla dziewcząt							
Osoba prowadząca szkołę	Wiek uczniów/uczennic	Liczba uczniów/uczennic			Przedmioty nauczania	Liczba godzin lekcyjnych w tygodniu	Miesięczna opłata za naukę
		Ogółem	Niemcy/Niemki	Polacy/Polki			
1. Pani Gillern	4-14	25	18	7	czytanie, pisanie, zajęcia praktyczne (robienie na drutach, szycie)	32	8 gr.
2. Pani Sperling	5-11	20	20	0	czytanie, pisanie, prace ręczne	32	8 gr.
3. Pani Schellhase	6-10	11	11	0	literowanie, robienie na drutach	30	8 gr.
Prywatne niższe szkoły mieszane							
1. Pani Siebert	5-12	30	10 uczniów, 20 uczennic	0	czytanie, pisanie, prace ręczne: robienie na drutach i szycie	32	8-12 gr.

2. Kra- wicz Kasch- cke	5-8	9	5 uczniów, 4 uczen- nice	0	znajomość liter i syla- bizowanie, czytanie	24	8 gr.
3. Że- glarz Lorenz Focke	6-13	40	24 uczniów, 16 uczen- nic	0	sylabiozwa- nie, czyta- nie, pisanie, rachunki, nauka kate- chizmu	32	8 gr.
4. Pan Frie- drich Meves	5-14	42	22 uczniów, 20 uczen- nic	0	sylabiozwa- nie, czyta- nie, pisanie, rachunki, religia	32	8 gr.
5. Żeglarz Frank	6-14	51	40 uczniów, 11 uczen- nic	0	sylabiozwa- nie, czyta- nie, pisanie, rachunki, religia	32	8 gr.
6. Szewc Piąt- kowski	5-10	12	1 uczen- nica	8 uczniów, 3 uczen- nice	sylabiozwa- nie, czyta- nie, pisanie, rachunki	32	4-8 gr.
7. Kon- kubina żolnie- rza He- inricha Drespa	6-13	11	4 uczniów, 3 uczen- nice	2 uczniów, 2 uczen- nice	sylabizowa- nie i czytanie	wedle uznania	4 gr.

Źródło: Opracowanie własne autora na podstawie źródeł archiwalnych (GStA PK, I. HA, Rep. 76 Kultusministerium, VII neu Sect. 7B, Teil I, Nr. 1, Bd. 1, k. 9v-13).

W październiku 1816 r. Regencja w Bydgoszczy otrzymała zgodę króla pruskiego Fryderyka Wilhelma III na podniesienie miejscowej Szkoły Wydziałowej do rangi gimnazjum klasycznego. Królewskie Gimnazjum²⁴ w Bydgoszczy zostało

²⁴ H. Rasmus, *Hundert Jahre Königliches Gymnasium. Vom ältesten Gymnasium in Bromberg*, [w:] *650 Jahre Bromberg*, hrsg. von B. Jähnig, G. Ohlhoff, Münster 1995, s. 179-195; P. Rybarczyk, *Z dziejów gimnazjum przy Weltzienplatz/placu Wolności. Od Königliches*

otwarte 30 lipca 1817 r., co otworzyło nowy, ponadstuletni rozdział w dziejach miejscowego męskiego szkolnictwa średniego wyższego stopnia.

Rezultatem działań władz pruskich w zakresie organizacji szkolnictwa powszechnego było utworzenie trzech miejskich szkół elementarnych. Ich poświęcenie nastąpiło 8 października 1817 r. Szkoły umieszczono w pokarmelickich zabudowaniach klasztornych. Razem tworzyły one tzw. Szkołę Miejską (*Stadt-schule*). Trzy zakłady nauczania połączone osobą jednego rektora dzieliły się z początku na dwie dwuklasowe szkoły dla chłopców oraz jednoklasową (z możliwością utworzenia dwóch oddziałów klasowych) szkołę dla dziewcząt. Siedmioosobowe grono pedagogiczne wymienionych szkół składało się z czterech nauczycieli (wśród nich był jeden polski pedagog wyznania katolickiego), dwóch nauczycielek i jednego nauczyciela pomocniczego. Do kolegium nauczycielskiego utworzonych szkół elementarnych należeli: rektor M.F. Sydow, nauczyciele J.C. Cederholm, K. Królikowski, Fiedler, W. Reinert oraz nauczycielki A. Schefler i W. Telting²⁵.

Program nauczania w 1819 r. każdej z dwóch dwuklasowych miejskich szkół elementarnych dla chłopców i dwuklasowej już wtedy szkoły dla dziewcząt obejmował 32 godziny w tygodniu. W 1821 r. obydwie dwuklasowe szkoły dla chłopców połączone w jedną trzyklasową szkołę męską. Składała się z czterech oddziałów klasowych (klasa pierwsza – najwyższa, klasa druga – średnia, klasa trzecia – najniższa, złożona z dwóch oddziałów)²⁶. W 1823 r. do miejskich szkół elementarnych ulokowanych w zabudowaniach pokarmelickich należała też szkoła dla ubogich (*Armenschule*). Posiadała wówczas jedną klasę, do której uczęszczali razem uczniowie i uczennice zwolnieni z opłat czesnego.

Friedrich-Gymnasium zu Bromberg do Państwowego Gimnazjum Klasycznego w Bydgoszczy (1817-1939), „Kronika Bydgoska” 2006, t. 27, s. 97-150; M. Romaniuk, *Bydgoskie gimnazjum w latach 1817-1919*, [w:] *Z dziejów I Liceum Ogólnokształcącego. IV wieku kształcenia w Bydgoszczy*, red. M. Pawlak, Bydgoszcz 2007, s. 39-73; R. Michna, *Dobre i złe sąsiedztwo w pruskiej szkole. Polacy – Niemcy – Żydzi w Królewskim Gimnazjum w Bydgoszczy w XIX wieku*, [w:] *Dobre i złe sąsiedztwo. Od konfliktu do współistnienia i współpracy*, t. 2: *Sąsiedzi w historiografii, edukacji i kulturze*, red. T. Maresz, K. Grysińska-Jarmuła, Bydgoszcz 2017, s. 76-91.

²⁵ GStA PK, I. HA Rep. 89 Geheimes Zivilkabinett, Jüngere Periode, Nr. 16085, k. 53-53v; GStA PK, I. HA Rep. 77 Ministerium des Innern, Titel 1768, Nr. 1, Bd. 1, k. 3v, 13; APB, Rwb, sygn. II/1232, Bromberg, den 10. September 1817; *Die Belobung der Stadt Bromberg, die Einrichtung des städtischen Schulwesens betreffend*, „Amtsblatt der Königlichen Preußischen Regierung zu Bromberg” (dalej „Amtsblatt”), nr 25 z 20.06.1817, s. 416-417; E. Schöneich, dz. cyt., s. 13; I. Berger, dz. cyt., s. 177-178; por. *Das Volksschulwesen im Regierungsbezirk Bromberg*, „Amtsblatt”, nr 1 z 4.01.1867, s. 3, gdzie podano, że utworzono 4-klasową szkołę elementarną dla chłopców z 1rektorem i 3 nauczycielami oraz 1-klasową szkołę elementarną dla dziewcząt, gdzie pracował 1 nauczyciel i 1 nauczycielka.

²⁶ APB, Rwb, sygn. II/1233, Bromberg, den 1. September 1821.

Celem szkoły było zapewnienie edukacji dzieciom z rodzin najbardziej potrzebujących wsparcia²⁷. Lista przedmiotów dla każdej ze szkół została ujęta w poniższej tabeli.

Tabela 2. Plan nauczania miejskich szkół elementarnych w semestrze zimowym 1823/24 r.

Lp.	Przedmiot	Szkoła dla chłopców (Knabenschule)			Szkoła dla dziewcząt (Mädchenschule)		Szkoła dla ubogich (Armenschule)
		Klasa 1	Klasa 2	Klasa 3 (oddział I i II)	Klasa 1	Klasa 2	Klasa 1
1	Religia	3	3	3	2	2	3
2	Czytanie	–	4	8	3	7	8
3	Pisanie/kaligrafia	3	4	6	3	4	4
4	Rachunki	5	5	6	3	5	6
5	Język niemiecki	6	3	–	4	–	–
6	Język polski	3	3	4	3	2	3
7	Geografia	2	3	–	2	–	–
8	Przyroda	2	–	–	–	–	–
9	Historia	2	2	–	–	–	–
10	Ćwiczenia umysłu i mowy	–	–	3	–	2	–
11	Geometria	2	łącznie 3 godziny	–	–	–	–
12	Rysunki	2		–	2	–	–
13	Śpiew	2	2	2	2	2	–
14	Roboty ręczne	–	–	–	8	8	4
	Łączna liczba godzin	32	32	32	32	32	28

Źródło: Opracowanie własne autora na podstawie źródeł archiwalnych (APB, Rwb, sygn. II/1233, Bromberg, den 8. September 1823).

Rozporządzeniem z 14 maja 1825 r. w Wielkim Księstwie Poznańskim wprowadzono obowiązek szkolny, który obejmował młodzież męską i żeńską w wieku 6-14 lat²⁸.

W 1825 r. rektorem połączonych szkół elementarnych został ewangelicki kaznodzieja August Wilhelm Keber²⁹. Zespół miejskich szkół elementarnych

²⁷ Tamże, Bromberg, den 19. September 1823.

²⁸ Ł. Borodziej, *Pruska polityka oświatowa na ziemiach polskich w okresie Kulturkampf*, Warszawa 1972, s. 24.

²⁹ APB, Rwb, sygn. II/1232, Bromberg, den 5. October 1825.

w 1839 r. składał się z czteroklasowej szkoły dla chłopców (z dwiema klasami elementarnymi i dwiema klasami wyższymi, w których było łącznie 195 uczniów), z czteroklasowej szkoły dla dziewcząt, liczącej 235 uczennic, oraz z dwuklasowej szkoły dla ubogich (*Armenschule*), gdzie uczyło się 200 osób³⁰.

W 1842 r. doszło do reorganizacji miejskich szkół elementarnych i obsady nowych stanowisk nauczycielskich³¹. Funkcjonujące dotąd razem w ramach Szkoły Miejskiej i połączone osobą jednego rektora szkoła męska (*Knabenschule*) i szkoła dla dziewcząt (*Mädchenschule*) zostały rozdzielone. Dotychczasowy kierownik obydwu szkół, rektor August Wilhelm Keber, sprawował od tej pory kierownictwo wyłącznie w *Knabenschule*. Składała się ona wówczas z trzech wyższych klas, które tworzyły tzw. szkołę obywatelską (*Bürgerschule*) oraz z dwóch klas elementarnych. Z kolei dla pięcioklasowej *Mädchenschule* (trzy klasy wyższe i dwie elementarne) powołany został osobny rektor, którym został Julius Albert Spangenberg³².

W 1851 r. powstała Miejska Szkoła Realna (*Städtische Realschule*)³³ i wówczas została do niej włączona *Knabenschule* jako trzyklasowa szkoła elementarna, która przygotowywała uczniów do szóstej klasy szkoły realnej lub gimnazjum. Natomiast w 1853 r. *Mädchenschule* rozbudowano do Wyższej Szkoły dla Dziewcząt³⁴.

Dalszy rozwój bydgoskiego szkolnictwa elementarnego związany był bezpośrednio z zapoczątkowanym od lat 50. XIX w. dynamicznym rozwojem aglomeracji miejskiej i włączeniem w granice Bydgoszczy poszczególnych osiedli i gmin podmiejskich. W 1851 r. przyłączono Bocianowo i graniczące z miastem od wschodu Żupy³⁵. Na dawnym folwarku Bocianowo funkcjonowała już w latach

³⁰ J. Wojciak, *Szkolnictwo i życie kulturalne Bydgoszczy w latach 1815-1850*, [w:] HB, t. 1, s. 499.

³¹ APB, Rwb, sygn. II/1236, Bromberg, den 22. Juni 1842.

³² *Programm der städtischen Realschule zu Bromberg 1851/52*, s. 21; por. J. Wojciak, *Szkolnictwo i życie kulturalne Bydgoszczy w latach 1815-1850*, [w:] HB, t. 1, s. 499.

³³ Szkoła została otwarta w dniu 12 maja 1851 r. W 1882 r. szkołę przemianowano na Miejskie Gimnazjum Realne (*Städtisches Realgymnasium*), a w 1890 r. szkołę upaństwowiono i odtąd funkcjonowała jako Królewskie Gimnazjum Realne w Bydgoszczy (*Königliches Realgymnasium zu Bromberg*). Wraz z utworzonym w 1817 r. Królewskim Gimnazjum szkoła ta należała do „wyższych zakładów nauczania” (*höhere Lehranstalten*), które przygotowywały młodzież męską do matury i studiów uniwersyteckich; zob. P. Rybarczyk, *Z dziejów bydgoskiej szkoły realnej (Die Realschule zu Bromberg) w latach 1851-1920*, [w:] *Bydgoszcz – miasto wielu kultur i narodowości*, red. K. Grysińska, W. Jastrzębski, A. Kotowski, Bydgoszcz 2009, s. 267-281.

³⁴ *Programm der städtischen Realschule zu Bromberg 1851/52*, s. 23-24; E. Schöneich, dz. cyt., s. 14.

³⁵ K. Wajda, *Przemiany terytorialne i ludnościowe w latach 1850-1914*, [w:] HB, t. 1, s. 505.

30. XIX w. utworzona tam szkoła elementarna³⁶, która od 1851 r. stała się szkołą miejską. Początkowo zwana była szkołą przedmiejską Bocianowa (*Bocianoweer Vorstadtschule*), później Szkołą dla Chłopców i Dziewcząt przy ul. Dworcowej 58 (*Knaben- und Mädchenschule in der Bahnhofstraße 58*), a następnie przyjęła ogólną nazwę *Bahnhofschule (Knaben und Mädchen)*. W 1855 r. szkoła weszła w posiadanie własnego budynku szkolnego, który rozbudowano w 1875 r.³⁷

W 1857 r. poza będącymi pod miejskim patronatem szkołami elementarnymi na przedmieściach: Kujawskim (ogółem 217 osób, w tym 104 uczniów i 113 uczennic), Poznańskim (łącznie 238 osób, z czego 121 uczniów i 117 uczennic), Bocianowo (razem 181 osób, w tym 96 uczniów i 85 uczennic), funkcjonowały także szkoły prywatne. Wiele z nich powstało w latach 50. XIX w. po otrzymaniu od władz miejskich koncesji na prowadzenie działalności edukacyjnej. W 1855 r. wymagane zezwolenie dostał nauczyciel seminaryjny Otto Binkowski, który założył prywatną szkołę dla chłopców w wieku 6-8 lat. W 1857 r. w jego szkole uczyło się 36 uczniów w dwóch klasach, a w 1860 r. właściciel zakładu otrzymał pozwolenie na przyjmowanie do szkoły również dziewcząt. Poza wymienionymi placówkami nauczania prywatną szkołę dla dziewcząt prowadził nauczyciel Theodor Hasenbalg, w 1857 r. miała sześć klas dla 112 uczennic. W innej prywatnej szkole dla dziewcząt kierowanej przez pannę Johannę Höpfner w sześciu klasach było również 112 uczennic. Do prywatnej szkoły dla dziewcząt prowadzonej przez panią Białkowską uczęszczało 15 uczennic, a do prywatnej szkoły, którą prowadziła panna Roskowska należało 5 uczniów i 11 uczennic³⁸.

Oprócz wymienionych szkół od drugiej połowy lat 50. XIX w. funkcjonowała prywatna szkoła parafii staroluterańskiej przy Posenerstraße (ul. Poznańska). W 1858 r. szkoła składała się z dwóch klas, w których uczyło się 81 osób. Zarządzał nią pastor Friedrich Brauner, a nauczycielem był Friedrich Tscharnke. W roku szkolnym 1878/79 do szkoły uczęszczały 94 osoby (49 uczniów i 45 uczennic), a w 1882/83 uczono 71 osób (40 uczniów i 31 uczennic). Szkoła

³⁶ APB, Rwb, sygn. II/1162-1163, Einrichtung einer katholischen Schule in Bocianowo 1830-1852.

³⁷ APB, Rwb, sygn. II/1164, Einrichtung einer katholischen Schule jetzt Simultan Schule in Bocianowo 1853-1865; Tamże, Rwb, sygn. II/1260-1261, Simultanschule in der Bahnhofstrasse zu Bromberg 1865-1883; Tamże, Akta miasta Bydgoszczy (dalej cyt. AmB), sygn. 1439, Bauliche Unterhaltung der Volksschule in der Bahnhofstrasse 1914-1919; *Jahres-Bericht des Magistrats zu Bromberg über die Verwaltung und den Stand der Gemeinde-Angelegenheiten pro 1855*, Bromberg 1856, s. 17-18; A. Perlińska, *Z dziejów Szkoły Powszechnej w Bydgoszczy przy ul. Dworcowej 82 (1830-1939)*, [w:] *Bydgoska Oświata 1920-1995*, red. A. Bogucki, Bydgoszcz 1996, s. 11-12.

³⁸ APB, Rwb, sygn. II/1273, *Bericht des Magistrats zu Bromberg über die Verwaltung und den Stand der Gemeinde-Angelegenheiten pro 1856/57*, Bromberg 1858, s. 18-19.

prowadziła działalność do 1886 r.³⁹ W 1858 r. w granice Bydgoszczy włączono Nowy Dwór (*Neuhof*), a w 1859 r. Grodztwo (*Grostwo*)⁴⁰. Wraz ze stopniową rozbudową dawnego folwarku Grodztwo, na jego obszarze wytworzyło się w XIX w. centrum administracyjne, oświatowe i kulturalne miasta⁴¹. W 1864 r. Magistrat utworzył czwartą miejską szkołę elementarną, która powstała na przedmieściu Grodztwo (*Grostwoer Vorstadtschule*). Mieściła się w wybudowanym w tym samym roku gmachu szkolnym dla Miejskiej Szkoły Obywatelskiej (*Städtische Bürgerschule*) przy Wilhelmstraße 24 (obecnie ul. Jagiellońska 9). Do szkoły elementarnej w Grodztwie uczęszczało w 1865 r. 205 osób (94 uczniów i 111 uczennic). W 1876 r. szkoła elementarna Grodztwo została przeniesiona do rozbudowanego budynku szkolnego Bahnhofschule przy Bahnhofstraße 58 (ul. Dworcowa 82)⁴².

15 października 1868 r. otwarto szkołę elementarną na przedmieściu Nowy Dwór (*Neuhöferschule*)⁴³, początkowo składała się z dwóch klas. W wyniku utworzenia tej szkoły liczba miejskich szkół elementarnych powiększyła się do pięciu. W 1868 r. w pięciu placówkach stopnia podstawowego naukę pobierało łącznie 1293 uczniów i uczennic. Do szkoły na Kujawskim Przedmieściu (*Kujawier-Vorstadtschule*) uczęszczało razem 258 osób, w tym 122 uczniów i 136 uczennic. Spośród nich 162 osoby były wyznania ewangelickiego, 81 katolickiego, a 15 mojżeszowego. Szkoła elementarna na Poznańskim Przedmieściu (*Posener-Vorstadtschule*) liczyła 234 osoby (121 uczniów i 113 uczennic; wśród nich 146 osób wyznania ewangelickiego, 86 katolickiego oraz 2 mojżeszowego). Do szkoły elementarnej przy ul. Dworcowej (*Elementar-Schule in der Bahnhofstra-*

³⁹ *Bericht des Magistrats zu Bromberg über die Verwaltung und den Stand der Gemeinde-Angelegenheiten für das Jahr 1858*, Bromberg 1859, s. 26; *Verwaltungs-Bericht des Magistrats zu Bromberg für die Zeit vom 1. April 1878 bis 31. März 1883*, Bromberg 1884, s. 222; *Verwaltungs-Bericht des Magistrats zu Bromberg für die Zeit vom 1. April 1883 bis 31. März 1888*, Bromberg 1890, s. 363.

⁴⁰ *Bericht des Magistrats zu Bromberg über die Verwaltung und den Stand der Gemeinde-Angelegenheiten für das Jahr 1858*, Bromberg 1859, s. 20; „Amtsblatt der Königlich Preussischen Regierung zu Bromberg”, nr 20 z 20.05.1859, s. 142; *Bericht des Magistrats zu Bromberg über die Verwaltung und den Stand der Gemeinde-Angelegenheiten für das Jahr 1859*, Bromberg 1860, s. 16; K. Wajda, dz. cyt., s. 505.

⁴¹ I. Jastrzębska-Puzowska, *Od miasteczka do metropolii. Rozwój architektoniczny i urbanistyczny Bydgoszczy w latach 1850-1920*, Toruń 2006, s. 40-43.

⁴² *Bericht des Magistrats zu Bromberg über die Verwaltung und den Stand der Gemeinde-Angelegenheiten beim Schluß des Jahres 1865*, s. 6; E. Schöneich, dz. cyt., s. 14.

⁴³ APB, AmB, sygn. 1464, Die Elementarschule auf Neuhofstrasse 1868-1920; Tamże, sygn. 1465, Ergänzungsbau der Neuhöferschule 1912-1917; Tamże, sygn. 1466, Verlegung einer zweiklassigen Baracke von der alten Bürgerschule zur Neuhöferschule 1911-1912; Tamże, sygn. 1467, Neubau der Neuhöferschule 1913-1920.

ße) należały 294 osoby (151 uczniów, 143 uczennic; 170 osób wyznania ewangelickiego, 124 katolickiego). W szkole elementarnej na obszarze Grodzta (*Elementarschule auf Grostwo*) uczyło się 336 osób (167 uczniów, 169 uczennic; 237 osób było wyznania ewangelickiego, 86 katolickiego i 13 mojżeszowego). Z kolei szkoła elementarna na przedmieściu Nowy Dwór (*Elementarschule auf Neuhof*) liczyła 171 osób (81 uczniów, 90 uczennic; 104 osoby wyznania ewangelickiego, 62 katolickiego i 5 mojżeszowego)⁴⁴.

Od 1872 r. nadzór nad funkcjonowaniem szkół elementarnych objęło państwo. Sprawami nauczycieli, kwestiami edukacji i wychowania uczniów zawiadywali lokalni i powiatowi inspektorzy szkolni⁴⁵.

Na podstawie wydanego rozporządzenia z 15 października 1872 r. dokonano podziału pruskich szkół ludowych na poszczególne typy, opracowano ich nową organizację wraz z programami nauczania. Pod względem organizacyjnym szkoły elementarne dzieliły się na jedno- i wieloklasowe. W każdym z tych typów szkół obowiązywały trzy stopnie nauczania: niższy, średni i wyższy⁴⁶.

W 1878 r. utworzono nową, szóstą, szkołę elementarną. Początkowo nie posiadała własnego budynku, w związku z czym podzielono jej klasy i rozlokowano przejściowo w budynku Średniej Szkoły dla Dziewcząt (cztery klasy) oraz w pomieszczeniach miejskiego sierocińca (trzy klasy). W roku szkolnym 1882/83 do tzw. Mieszanej Szkoły Elementarnej, kierowanej przez nauczyciela Wende, uczęszczały łącznie 503 osoby (183 uczniów, 320 uczennic)⁴⁷. Po utworzeniu w 1884 r. gmachu szkolnego dla Miejskiej Wyższej Szkoły dla Dziewcząt (*Städtische Höhere Töchterschule*) przy Schulstraße 1 (obecnie ul. Konarskiego 5) zajmowane przez nią dotąd zabudowania klasztoru Karmelitów przy placu Teatralnym zostały udostępnione szkole elementarnej. W 1884 r. składała się ona już z dziesięciu klas. Po oddzieleniu uczniów ze względu na płeć i przemianowaniu w latach 80. XIX w. nazw miejskich szkół elementarnych była to tzw. Pierwsza Szkoła Ludowa dla Dziewcząt (*Erste Mädchen-Volksschule an der Danziger-Brücke*). Według danych statystycznych z dnia 1 lutego 1888 r. uczęszczało do niej 635 dziewcząt⁴⁸. W 1892 r. nastąpiło przeniesienie tej szkoły do utworzonego

⁴⁴ *Bericht des Magistrats zu Bromberg über die Verwaltung und den Stand der Gemeinde-Angelegenheiten beim Schluß des Jahres 1868*, Bromberg 1869, s. 9-10.

⁴⁵ *J. Waschow, Verordnungen betreffend das Volksschulwesen des Regierungsbezirks Bromberg*, Bromberg 1910, s. 7-62.

⁴⁶ S. Truchim, *Historia szkolnictwa i oświaty polskiej w Wielkim Księstwie Poznańskim 1815-1915*, t. 2 (1862-1915), Łódź 1968, s. 28-32; L. Borodziej, dz. cyt., s. 118-125.

⁴⁷ *Verwaltungs-Bericht des Magistrats zu Bromberg für die Zeit vom 1. April 1878 bis 31. März 1883*, Bromberg 1884, s. 205-208.

⁴⁸ *Verwaltungs-Bericht des Magistrats zu Bromberg für die Zeit vom 1. April 1883 bis 31. März 1888*, Bromberg 1890, s. 329-331, 336.

według projektu miejskiego radcy budowlanego Carla Meyera budynku przy Kaiserstraße 7 (obecnie plac Kościeleckich 8). Szkoła stała się tzw. podwójną szkołą ludową (*Doppel Volksschule*), złożoną z oddzielnych szkół – męskiej i żeńskiej. Placówka edukacyjna nosiła odtąd nazwę Kaiserschule⁴⁹, od nazwy ulicy, przy której się mieściła.

Rozbudowa bazy lokalowej poszczególnych szkół stopnia podstawowego i ich translokacja do nowych budynków wpłynęła w drugiej połowie XIX w. na konsekwentny rozwój bydgoskiego szkolnictwa elementarnego. W latach 1846-1914 wybudowano osiem nowych gmachów szkolnych, a dwa z nich następnie rozbudowano. Poza wymienionymi już wcześniej szkołami, w 1888 r. otwarto przy Johannisstraße 2 (obecnie ul. Świętojańska 20) podwójną szkołę ludową Johannisschule⁵⁰.

Na dzień 1 lutego 1892 r. w ośmiu miejskich szkołach ludowych Bydgoszczy w 53 klasach uczyły się 2872 osoby, wśród których było 1408 uczniów i 1464 uczennic. Spośród młodzieży szkolnej 1632 osoby były wyznania ewangelickiego, 1152 katolickiego, 46 mojżeszowego, a 42 dysydenckiego. Pod względem pochodzenia 2852 osób było miejscowych, a 20 zamiejscowych⁵¹.

Rozwój demograficzny Bydgoszczy w latach 90. XIX w. i szybki wzrost liczby młodzieży szkolnej powodował potrzebę tworzenia nowych budynków oświatowych dla szkół elementarnych. W październiku 1898 r. na obszarze Bocianowa przy Kronerstraße 4/5 (obecnie ul. Sowińskiego 5) otwarto kolejną podwójną szkołę ludową – Karlschule⁵², tzw. Szkołę Karola. Następnie w latach 1901-1902

⁴⁹ APB, AmB, sygn. 1456, Ausführung der Fundamentierungsarbeiten zum Neubau der Volksschule an der Kaiserstrasse 1890-1892; Tamże, sygn. 1457, Bauliche Unterhaltung der Volksschule an der Kaiserstrasse 1906-1914; E. Schöneich, dz. cyt., s. 14.

⁵⁰ APB, AmB, sygn. 1448, Errichtung der Volksschule in der Johannisstrasse 1884-1890; Tamże, sygn. 1449, Errichtung einer neuen (fünften) Doppel-Volksschule (Johannisstrasse) 1889-1892; Tamże, sygn. 1451-1452, Ausführung der Steinmetzarbeiten, Erd- und Maurerarbeiten zur Erbauung einer Volksschule in der Johannisstrasse 1887-1888; Tamże, sygn. 1453, Bauliche Unterhaltung der Johannisschule 1903-1913; Tamże, sygn. 1454, Lagepläne der Johannisschule, Bahnhofschule, Hippelschule und Kaiserschule 1913-1917; Tamże, sygn. 1455, Regelung der Johannisschule durch die Militärverwaltung 1917-1919; Tamże, sygn. 1472, Neubau einer Turnhalle an der Johannisschule 1907-1920; APB, Dokumentacja techniczna miasta Bydgoszczy, sygn. 150-156; *Verwaltungs-Bericht des Magistrats zu Bromberg für die Zeit vom 1. April 1883 bis 31. März 1888*, Bromberg 1890, s. 330.

⁵¹ *Bericht des Magistrats zu Bromberg über die Verwaltung und den Stand der Gemeinde-Angelegenheiten im Verwaltungs-Jahre I. April 1891/2*, Bromberg 1893, s. 5.

⁵² APB, AmB, sygn. 1458, Neubau einer VI (sechsten) Doppel-Volksschule (Karlplatz)-Verschiedenes 1896-1900; Tamże, sygn. 1459, Ergänzungsbau der Karlschule 1913-1914; Tamże, sygn. 1460, Erweiterungsbau der Karlschule 1913-1915; Tamże, sygn. 1461, Mieträume für die Karlschule 1913-1918; Tamże, sygn. 1462, Baracke der Karlschule 1918; B. Derkowska-Kostkowska, *Onegdaj była szkoła Karola*, „Kalendarz Bydgoski” Bydgoszcz

został wybudowany przy Hippelstraße 33/34 (obecnie ul. Kordeckiego 20) gmach szkolny, zaprojektowany przez miejskiego radcę budowlanego Carla Meyera, dla podwójnej szkoły ludowej zwanej *Hippelschule*. Nazwa pochodziła od ulicy im. Theodora Gottlieba von Hippela, przy której wzniesiono budynek szkolny (Hippelstraße wcześniej nazywała się Cichorienstraße). Poświęcenie i otwarcie szkoły nastąpiło 15 października 1902 r.⁵³

Szkolnictwo elementarne rozwijało się i funkcjonowało również w gminach podmiejskich, m.in. na Bartodziejach⁵⁴, Bielawach⁵⁵, w Bielicach⁵⁶, na Czyżkówku⁵⁷, Glinkach i w Rupienicy⁵⁸, na Górzyskowie i Szwederowie⁵⁹, Jachcicach⁶⁰, Okolu⁶¹ i Wilczaku⁶². Działalność prowadziły tam szkoły dla młodzieży męskiej i żeńskiej. 1 kwietnia 1920 r. w granice Bydgoszczy zostało włączonych 18 gmin podmiejskich, w tym Skrzetusko⁶³.

Na początku roku szkolnego 1919/1920 do szkół ludowych uczęszczało łącznie 5426 osób (2623 uczniów, 2803 uczennic; wśród nich było 2958 wyznania katolickiego, 2423 wyznania ewangelickiego, 29 dysydentów i 16 wyznania mojżeszowego). Po przejściu Bydgoszczy w 1920 r. przez władze polskie szkoły powszechne podzielono na szkoły wyznaniowe. Szkołami dla uczniów polsko-katolickich były Szkoła Karola (*Karlschule*), Hipla (*Hippelschule*) i Nowodworska, dla uczniów niemiecko-katolickich była *Bahnhofschule*, a dla uczniów ewangelickich dawna *Kaiserschule*, *Johannisschule* oraz stara szkoła Nowodworska⁶⁴.

1998, s. 197-202.

⁵³ APB, AmB, sygn. 1210, k. 94; Tamże, sygn. 1437, k. 25; APB; Tamże, sygn. 1444, Errichtung einer neuen (siebenten) Doppelvolksschule in der Cichorienstrasse (1899-1904); Tamże, sygn. 1470, Die Turnhalle in der Hippelstrasse 1884-1911; Tamże, sygn. 1471, Turnhalle in der Hippelstrasse 1911-1920.

⁵⁴ APB, AmB, sygn. 1463, Erläuterungs Bericht nebst Kostenanschlag zum Neubau des katholischen Schulhauses zu Klein Bartelsee 1869-1872; APB, Rwb, sygn. II/1051-1068; W. Gordon, *Gawęda o szkołach bydgoskich*, „Kalendarz Bydgoski”, Bydgoszcz 1971, s. 153-154.

⁵⁵ APB, Rwb, sygn. II/1138-1141.

⁵⁶ APB, Rwb, sygn. II/1118-1122; W. Gordon, dz. cyt., s. 154-156.

⁵⁷ W. Gordon, dz. cyt., s. 152-153.

⁵⁸ Tamże, s. 161.

⁵⁹ Tamże, s. 158-161; M. Chamot, W. Lewandowski, *Pod pruskim zaborem*, [w:] „Jedenastka”. *Zarys dziejów bydgoskiej „Szkoły Dąbrowskiego”*, Bydgoszcz 1998, s. 7-22.

⁶⁰ W. Gordon, dz. cyt., s. 161-162.

⁶¹ APB, AmB, sygn. 1468, Die evangelische Schule von Schleusenau und Okollo 1869-1874; Tamże, sygn. 1469, Schule zu Schleusenau 1870, 1884-1891.

⁶² APB, AmB, sygn. 1445, Die katholische Schule zu Gr. Wilczak 1861-1874; Tamże, sygn. 1446, Die katholische Schule in Gross Wilczak jetzt Prinzenthal 1867-1874; W. Gordon, dz. cyt., s. 156-158.

⁶³ APB, AmB, sygn. 412, Eingemeindung der Vororte von Bydgoszcz 1918-1920.

⁶⁴ APB, AmB, sygn. 1437, k. 144-145; *Sprawozdanie z działalności Zarządu miasta Bydgoszczy*

Stopniowo postępowała organizacja polskiego systemu szkolnictwa powszechnego⁶⁵.

Miejska Wyższa Szkoła dla Dziewcząt

Geneza powstania szkoły związana jest z utworzeniem w 1817 r. Szkoły Miejskiej (*Stadtschule*) i funkcjonującej w jej ramach Szkoły dla Dziewcząt, która wraz ze Szkołą dla Chłopców tworzyła zespół szkół miejskich o elementarnym profilu kształcenia⁶⁶. W ciągu następnych dziesięcioleci w szkołach tych, mieszczących się w zabudowaniach pokarmelickich, tworzone kolejne klasy, w tym klasy wyższe z rozszerzonym programem nauczania. W 1842 r. nastąpiła reorganizacja tychże szkół i powołanie do ich kierownictwa osobnych rektorów, o czym podano już wcześniej informacje. Na przestrzeni lat 40. i na początku lat 50. XIX w. Szkoła dla Dziewcząt w wyniku swej dalszej reorganizacji i postanowień miejsowych władz szkolnych oddzieliła się od Szkoły Miejskiej i stała się Miejską Wyższą Szkołą dla Dziewcząt.

Miejska Wyższa Szkoła dla Dziewcząt (*Städtische Höhere Mädchenschule*) powstała 12 maja 1853 r. Jej rektorem do 1857 r. był J. A. Spangenberg. Do przedmiotów nauczania w 1853 r. należały: język niemiecki, francuski, angielski, polski, historia, geografia, nauki przyrodnicze, historia naturalna, liczenie, pisanie, rysowanie, roboty ręczne, śpiew, religia ewangelicka i katolicka⁶⁷.

W latach 1857-1860 funkcję kierownika Wyższej Szkoły dla Dziewcząt w ramach zastępstwa pełnił dyrektor Miejskiej Szkoły Realnej Gustav Gerber⁶⁸.

za lata 1920-26, s. 30-31; „Dziennik Bydgoski”, nr 25 z 1.02.1920; J. Wojciak, *Główne problemy polskiego szkolnictwa podstawowego w Bydgoszczy w okresie dwudziestolecia międzywojennego*, [w:] *Bydgoska Oświata 1920-1995*, red. A. Bogucki, Bydgoszcz 1996, s. 32-37; zob. też S. Turowski, J. Zawadzki, *Organizacja niemieckiego szkolnictwa powszechnego w Bydgoszczy w II Rzeczypospolitej*, „Kronika Bydgoska” 1991, t. 11, s. 85-109.

⁶⁵ M. Pawlak, *Etapy rozwoju oświaty powszechnej w Bydgoszczy w latach 1920-1995*, [w:] *Bydgoska Oświata...*, s. 38-43; G. Węgierska, *Budowa szkół podstawowych w Bydgoszczy w latach 1920-1991*, [w:] *Bydgoska Oświata...*, s. 108-129.

⁶⁶ E. Schöneich, *Das Schulwesen Brombergs und seiner Vororte mit besonderer Berücksichtigung der städtischen Volksschulen*, [w:] *Festschrift zur XXVIII. Provinzial-Lehrerversammlung und zur Generalversammlung des Pestalozzi-Vereins der Provinz Posen am 8., 9. und 10. Oktober 1907 in Bromberg*, s. 13-14.

⁶⁷ *Programm der städtischen höheren Töcherschule zu Bromberg, womit zu der diesjährigen Prüfung, welche Montag, den 3. Oktober 1853, von 8 bis 12 Uhr Vormittags Statt finden wird, ehrerbietigst einladet der Prediger, Rector Dr. Spangenberg*, Bromberg 1853, s. 19-25, 31; *Jahres-Bericht des Magistrats zu Bromberg über die Verwaltung und den Stand der Gemeinde-Angelegenheiten pro 1855*, Bromberg 1856, s. 15-16; WiMBP, A. Johlke, *Chronik der Stadt Bromberg*, zb. spec., rkps 461/II, k. 13v.

⁶⁸ *Bericht des Magistrats zu Bromberg über die Verwaltung und den Stand der Gemeinde-Angelegenheiten für das Jahr 1860*, Bromberg 1861, s. 22-23; A. Kessler, dz. cyt., s. 17; M. Romaniuk,

W 1858 r. G. Gerber założył prywatne seminarium dla dziewcząt, które prowadził do 1860 r. Seminarium kierował następnie do 1868 r. rektor Fischer, a później do 1869 r. znów G. Gerber, po czym z powodu małej liczby seminarzystek zaprzestano ono funkcjonowania⁶⁹.

Rektorem szkoły w latach 1860-1868 był O. Fischer. W latach 1868-1869 szkołą kierował ponownie Gustav Gerber⁷⁰. Z kolei w latach 1869-1874 funkcję rektora pełnił Otto Dubislav⁷¹.

W 1873 r. w Regencji Bydgoskiej funkcjonowały trzy publiczne wyższe, względnie średnie szkoły dla dziewcząt. Dwie z nich znajdowały się w Bydgoszczy, a jedna w Pile. W 1874 r. szkołę dla dziewcząt utworzono w Nakle⁷².

W latach 1874-1882 dyrektorem bydgoskiej Wyższej Szkoły dla Dziewcząt był Ernst Schmid. W 1875 r. wznowił on działalność seminarium dla dziewcząt. W 1882 r. seminarium, które zajmowało się kształceniem nauczycielek dla szkolnictwa żeńskiego, przeszło pod zarząd miasta⁷³.

Kolejnym dyrektorem szkoły był w latach 1882-1888 Christian Friedrich Gustav Gerth⁷⁴. Wyższa Szkoła dla Dziewcząt od początku swego funkcjonowania mieściła się w zabudowaniach poklasztornych karmelitów. Na potrzeby szkoły w latach 1882-1884 został wzniesiony budynek, który zaprojektował miejski radca budowlany Wilhelm Lincke. Oddany do użytku obiekt oświatowy mieścił się przy Schulstraße 1 (ul. Konarskiego 5, obecnie budynek Zespołu Szkół Gastronomicznych). Uroczyste poświęcenie nowego gmachu budynku odbyło się 23 maja 1884 r.⁷⁵

Honorowi obywatele Bydgoszczy (1815-1919), „Kronika Bydgoska” 1999, t. 20, s. 247.

⁶⁹ *Jahresbericht der städtischen Höheren Mädchenschule und der Lehrerinnen-Bildungsanstalt zu Bromberg für das Jahr 1897/98* erstattet vom Direktor Dr. Rademacher, Bromberg 1898, s. 26.

⁷⁰ *Bericht des Magistrats zu Bromberg über die Verwaltung und den Stand der Gemeinde-Angelegenheiten für das Jahr 1860*, Bromberg 1861, s. 22-23; *Bericht des Magistrats zu Bromberg über die Verwaltung und den Stand der Gemeinde-Angelegenheiten beim Schluß des Jahres 1868*, Bromberg 1869, s. 9.

⁷¹ A. Kesseler, dz. cyt., s. 23; W latach 1873-1874 funkcję kierownika szkoły w ramach zastępstwa pełnił ponownie dyrektor Miejskiej Szkoły Realnej Gustav Gerber.

⁷² T. Gey, *Die preußische Verwaltung des Regierungsbezirks Bromberg 1871-1920*, Köln 1976, s. 171.

⁷³ „Ostdeutsche Presse”, nr 89 z 31.03.1882; *Verwaltungs-Bericht des Magistrats zu Bromberg für die Zeit vom 1. April 1878 bis 31. März 1883*, Bromberg 1884, s. 190, 195; *Ordnung und Lehrplan des städtischen Lehrerinnen-Seminars zu Bromberg*, Bromberg 1888, s. 3-9; por. J. Wojciak, *Oświata, kultura i sztuka w latach 1850-1914*, [w:] HB, t. 1, s. 588.

⁷⁴ *Verwaltungs-Bericht des Magistrats zu Bromberg für die Zeit vom 1. April 1878 bis 31. März 1883*, Bromberg 1884, s. 190.

⁷⁵ APB, Dokumentacja techniczna miasta Bydgoszczy, sygn. 44-45; *Verwaltungs-Bericht des Magistrats zu Bromberg für die Zeit vom 1. April 1878 bis 31. März 1883*, Bromberg 1884, s. 189-190; *Verwaltungs-Bericht des Magistrats zu Bromberg für die Zeit vom 1. April 1883 bis 31. März 1888*, Bromberg 1890, s. 314; B. Derkowska-Kostkowska, *Miejscy radcy budowlani w Bydgoszczy w latach 1871-1912*, „Materiały do Dziejów Kultury i Sztuki

Dyrektorem szkoły od kwietnia 1888 r. został Georg Nehlipp⁷⁶. Ze względu na jego późniejszą chorobę obowiązki dyrektora placówki pełnił w latach 1890-1893 Eugen Hinsch.

Następnie w 1893 r. dyrektorem Wyższej Szkoły dla Dziewcząt został Hugo Rademacher⁷⁷, który sprawował tę funkcję do 1919 r. Poza rolą kierownika szkoły był zaangażowany m.in. w działalność Związku Publicznych Wyższych Szkół Żeńskich Prowincji Prus Wschodnich, Prus Zachodnich i Poznańskiej (*Verein der öffentlichen höheren Mädchenschulen der Provinzen Ostpreußen, Westpreußen und Posen*). Na forum tego związku prowadzone były dyskusje na temat stanu wyższego szkolnictwa żeńskiego i omawiane plany jego reform.

31 maja 1894 r. pod kierownictwem ministra oświaty Roberta Bosse zostały wydane państwowe rozporządzenia dotyczące uregulowania kwestii organizacyjnych i programowych wyższego szkolnictwa żeńskiego⁷⁸. Od 1895 r. bydgoska Wyższa Szkoła dla Dziewcząt była pod nadzorem Prowincjonalnego Kolegium Szkolnego w Poznaniu.

12 maja 1903 r. Wyższa Szkoła dla Dziewcząt w Bydgoszczy świętowała jubileusz 50-lecia istnienia⁷⁹.



Bydgoszczy i Regionu”, z. 12, Bydgoszcz 2007, s. 15; A. Johlke, dz. cyt., k. 20v.

⁷⁶ APB, AmB, sygn. 1810; M. Romaniuk, *Nehlipp Georg Otto Adolf*, [w:] BSB, t. 7, Bydgoszcz 2006, s. 81.

⁷⁷ APB, AmB, sygn. 1825; M. Romaniuk, *Rademacher Hugo*, [w:] BSB, t. 5, Bydgoszcz 1998, s. 96-97.

⁷⁸ M. Kraul, *Höhere Mädchenschulen*, [w:] *Handbuch der deutschen Bildungsgeschichte*, Bd. 4: 1870-1918. *Von der Reichgründung bis zum Ende des Ersten Weltkrieges*, hrsg. von Ch. Berg, München 1991, s. 284-285; zob. też J. Kwiatek, *Szkolnictwo średnie na Góymym Śląsku na tle reform oświatowych w Prusach od połowy XVIII wieku do początków XX wieku*, Opole 2011, s. 263-265.

⁷⁹ APB, AmB, sygn. 1512, k. 5; *Festprogramm zum 50-jährigen Jubiläum der Städtischen Höheren Mädchenschule am 11., 12. und 13. Mai 1903*, Bromberg 1903; *Jahresbericht der Städtischen Höheren Mädchenschule und der Lehrerinnen-Bildungsanstalt zu Bromberg für das Schuljahr 1903/1904 erstattet von Direktor Dr. Rademacher*, Bromberg 1904, s. 3-6; *Festschrift zur Feier des fünfzigjährigen Bestehens der Städtischen Höheren Mädchenschule*

Od 1903 r. władze Bydgoszczy czyniły starania o zezwolenie na budowę drugiej miejskiej wyższej szkoły dla dziewcząt, co jednak nie doszło do skutku⁸⁰. W 1907 r. zostały wprowadzone fakultatywne zajęcia w zakresie języka łacińskiego⁸¹.

Stopniowo szkoła stała się dziesięcioletnim zakładem nauczania. Na podstawie rozporządzenia ministerialnego z 18 sierpnia 1908 r., dotyczącego reorganizacji wyższego szkolnictwa żeńskiego (*Bestimmungen über die Neuordnung des höheren Mädchenschulwesens*)⁸², wraz z dniem 1 kwietnia 1909 r. bydgoska Wyższa Szkoła dla Dziewcząt została poddana reorganizacji. Dyrektor szkoły Hugo Rademacher przedstawił ten temat w pracy pt. *Memoriał dotyczący reorganizacji kształcenia kobiet w Bydgoszczy (Denkschrift zur Neuordnung der Frauenbildung in Bromberg)*. W wyniku zmian, jakie zaszły w latach 1909-1911, Wyższą Szkołę dla Dziewcząt zreorganizowano na dziesięcioletnie Miejskie Liceum (*Städtisches Lyzeum*), dwuletnią tzw. Szkołę Żeńską (*Frauenschule*)⁸³, czteroletnie Wyższe Seminarium dla Nauczycielek (*Höheres Lehrerinnenseminar*) oraz seminaryjną Szkołę Ćwiczeń (*Seminarübungsschule*), która miała charakter szkoły ludowej z 6-klasowym systemem nauczania. Od 1 grudnia 1909 r. Wyższa Szkoła dla Dziewcząt została formalnie uznana jako wyższy zakład nauczania (*höhere Lehranstalt*). Dotąd pruskie przepisy oświatowe mianem tym określały tylko szkoły męskie⁸⁴. Na podstawie rozporządzenia z 18 grudnia 1911 r. szkoły żeńskie, które spełniały warunki reformy z 18 sierpnia 1908 r., otrzymały nazwę liceów. Od 1912 r. szkoła funkcjonowała jako Miejskie Liceum i Wyższe Liceum

zu Bromberg am 12. Mai 1903, von H. Rademacher, Bromberg 1903.

⁸⁰ GStA PK, I. HA, Rep. 76 Kultusministerium, VI Sekt. 7 ee, Nr. 1, Bd. 1, k. 4-5v, 10-11; APB, AmB, sygn. 1557, Errichtung einer zweiten höheren Mädchenschule 1899-1912; APB, Rwb, sygn. II/1275, Gründung einer neuen höheren Töchterschule in Bromberg 1904-1908.

⁸¹ GStA PK, I. HA, Rep. 76 Kultusministerium, VI Sekt. 7 ee, Nr. 1, Bd. 1, k. 210-212; GStA PK, I. HA Rep. 89 Geheimes Zivilkabinett, Jüngere Periode, Nr. 16117, Fasc. II, k. 108; APB, AmB, sygn. 1569, Die Einführung des fakultativen lateinischen Unterrichts in der höheren Mädchenschule.

⁸² H. Güldner, *Die höheren Lehranstalten für die weibliche Jugend in Preußen. Bestimmungen, Verfügungen und Erlasse über Lyzeen, Oberlyzeen (Frauensschulen und Wissenschaftliche Oberlyzeen) und Studienanstalten sowie über deren Lehrkräfte. Mit einem Abschnitt über Privatschulen und einem solchen über höhere Mädchenschulen*, Halle a. d. Saale 1913, s. 1-30.

⁸³ APB, AmB, sygn. 1600, Frauenschule 1909-1919.

⁸⁴ GStA PK, I. HA, Rep. 76 Kultusministerium, VI Sekt. 7 ee, Nr. 1, Bd. 1, k. 238-240; APB, AmB, sygn. 1558, Neuordnung des höheren Mädchenschulwesens 1907-1913; *Bericht über die Verwaltung der Stadt Bromberg 1898-1910*, s. 142; H. Rademacher, *Das Frauenbildungswesen in Bromberg, [w:] Jahresbericht der Städtischen Höheren Mädchenschule und des Lehrerinnen-Seminars zu Bromberg für das Schuljahr 1908/09 erstattet von Director Dr. Rademacher*, Bromberg 1909, s. 1-8; zob. też A. Niewęglowska, *Średnie szkolnictwo żeńskie w Toruniu w latach 1820-1920*, „Rocznik Toruński” 2004, t. 31, s. 119-121; J. Kwiatek, dz. cyt., s. 273-277.

w Bydgoszczy (*Städtisches Lyzeum und Oberlyzeum zu Bromberg*)⁸⁵.

Po ukończeniu 10-klasowego liceum uczennice w wieku 16 lat mogły podjąć dalszą edukację w wyższym liceum (*Oberlyzeum*), które oferowało dwa kierunki kształcenia. Pierwszy stanowiła dwuletnia szkoła żeńska (*Frauenschule*). W programie nauczania tego typu szkół oprócz przedmiotów ogólnych (m.in. język niemiecki, francuski, angielski, historia, historia sztuki, przyrodoznawstwo) szczególne miejsce zajmowały: pedagogika, nauka gospodarstwa domowego, wychowanie przedszkolne wraz z praktyką w przedszkolu i żłobku, a także wychowanie obywatelskie, ekonomia, księgowość oraz liczne zajęcia praktyczne, m.in. szycie. Drugą opcją kształcenia dla absolwentek liceum było seminarium dla nauczycielek. Składało się z trzech klas o ogólnych kursach nauczania oraz z klasy seminaryjnej, po której następował egzamin nauczycielski. Dyplom seminarium dawał uprawnienie do zatrudnienia na stanowisku nauczycielki w liceach, żeńskich szkołach średnich niższego szczebla (*Mittelschulen*) oraz w szkołach powszechnych.

Jednym z bardzo ważnych osiągnięć reformy pruskiego wyższego szkolnictwa żeńskiego z 1908 r. była możliwość utworzenia przy Liceum i Wyższym Liceum Zakładu Naukowego (*Studienanstalt*), pozwalającego na przystąpienie do matury i następnie podjęcie studiów uniwersyteckich. Studienanstalt obejmował trzy ścieżki kształcenia do wyboru, które programem nauczania odnosiły się do męskich wyższych szkół średnich – gimnazjum, gimnazjum realnego i wyższej szkoły realnej. Uczennice po siedmiu klasach licealnych, czyli w wieku 13 lat, mogły zacząć naukę na kursie gimnazjalnym lub kursie gimnazjum realnego. Na obydwu kierunkach edukacja trwała sześć lat. Natomiast po ośmiu klasach liceum, w wieku 14 lat, dziewczęta mogły zdecydować się na pięcioletni kurs wyższej szkoły realnej⁸⁶.

Dyrektor H. Rademacher zarekomendował powstanie Studienanstalt, ale wniosek ten został odrzucony przez władze miejskie. Spośród trzech kierunków kształcenia, które oferował Studienanstalt, brano tylko pod uwagę ten z gimnazjalno-realnym kursem nauczania. Według opinii dyrektora utworzenie zakładu naukowego było zasadne, jeśli uczęszczałoby do niego co najmniej 120 uczennic (po 20 do każdej z sześciu klas). Jednak Miejska Deputacja Szkolna kwestionowała wówczas stale i systematyczne uczestnictwo takiej liczby dziewcząt w przypadku powstania zakładu. Wskazywano również na potencjalną konku-

⁸⁵ APB, AmB, sygn. 1214, k. 1; *Jahresbericht über das Städtische Lyzeum und Oberlyzeum (Frauenschule, wissenschaftliche Klassen und Seminar-klasse mit Seminarübungsschule) zu Bromberg für das Schuljahr 1911/12 erstattet vom Direktor Dr. Rademacher*, Bromberg 1912; *Jahresbericht über das Städtische Lyzeum und Oberlyzeum mit Seminarübungsschule zu Bromberg für das Schuljahr 1912/13 erstattet vom Direktor Dr. Rademacher*.

⁸⁶ J. Kwiatek, dz. cyt., s. 274; A. Niewęglowska, *Średnie szkolnictwo żeńskie w Prusach Zachodnich w latach 1815-1914*, Toruń 2014, s. 126-135.

rencję ze strony Poznania, gdzie funkcjonowała państwowa Wyższa Szkoła dla Dziewcząt – Königliche Luisenschule, przy której zorganizowano Studienanstalt, a także obecność w tym mieście Akademii Królewskiej. Oprócz tego ze względu na koszty finansowe związane z utrzymaniem tego typu szkoły i wydatkowaniem na nią subwencji, magistrat nie podjął decyzji o otwarciu Studienanstalt⁸⁷. Jego utworzenie było ponadto uwarunkowane przepisami, zgodnie z nimi zakład naukowy mógł powstać przy szkole, gdzie funkcjonowała Szkoła Żeńska (*Frauenschule*). Miejscowa Frauenschule została otwarta 1 października 1909 r., ale już pod koniec marca 1912 r. zaprzestała swej działalności z powodu małej liczby uczennic. Dalsze funkcjonowanie i rozwój tej szkoły było utrudnione również z powodu niedogodności lokalowych dla prowadzonych zajęć, które odbywały się w pięciu różnych miejscach, a także przez to, że w programie nauczania brakowało niektórych praktycznych kursów⁸⁸.

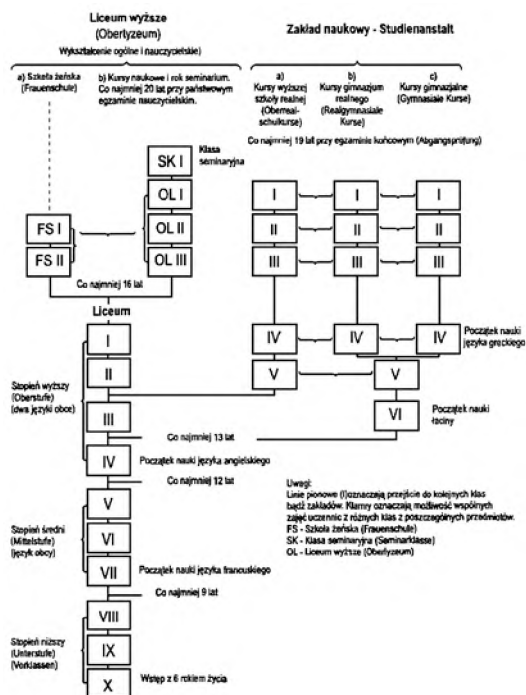

Schemat organizacji wyższego szkolnictwa żeńskiego w Prusach na podstawie reformy z 1908 r.
Źródło: A. Niewęgłowska, *Średnie szkolnictwo żeńskie w Toruniu w latach 1820-1920*, dz. cyt., s. 130.

Pomimo wdrożonych reform stan rozwoju bydgoskiego wyższego szkolnictwa żeńskiego nie przedstawiał się korzystnie w skali całej Prowincji Poznańskiej, która to jednak także znacznie odstawała pod tym względem od innych prowincji pruskich. W 1911 r. Prowincja Poznańska liczyła sześć formalnie uznanych

⁸⁷ APB, AmB, sygn. 1558, k. 59-64; H. Rademacher, dz. cyt., s. 4-6; P. Gutzmann, *Der gegenwärtige Stand des höheren Mädchenschulwesens in der Provinz Posen*, „Aus dem Posener Lande”, 6. Jhg., 1911, H. 10, s. 477-478.

⁸⁸ GStA PK, I. HA, Rep. 76 Kultusministerium, VI. Sekt. 7 ee, Nr. 1, Bd. 2, k. 225-225v; *Jahresbericht über das Städtische Lyzeum und Oberlyzeum mit Seminarübungsschule zu Bromberg für das Schuljahr 1912/13* erstattet vom Direktor Dr. Rademacher, s. 23; M. Kraul, dz. cyt., s. 287.

(publicznych i prywatnych) wyższych szkół dla dziewcząt w trzech miastach – cztery w Poznaniu oraz po jednej w Bydgoszczy i Pile. Dla porównania liczba uznanych żeńskich szkół wyższych w innych wschodnich prowincjach Prus przedstawiała się następująco: Prusy Wschodnie – 20 szkół (9 publicznych, 11 prywatnych), Prusy Zachodnie – 19 szkół (10 publicznych, 9 prywatnych), Pomorze – 13 szkół (8 publicznych, 5 prywatnych), Śląsk – 48 szkół (15 publicznych, 33 prywatnych)⁸⁹. W 1911 r. prezydent Regencji Bydgoskiej Georg von Günther⁹⁰ w jednym z dokumentów stwierdził, że w Poznaniu położenie wyższych szkół dla dziewcząt, w tym głównie utrzymywanej z państwowych środków Królewskiej Szkoły Luizy (*Königliche Luisenschule*), było sklasyfikowane w bardzo dobry sposób, podczas gdy sytuacja wyższych szkół żeńskich w Bydgoszczy od lat dawała powody do skarg i zastrzeżeń. Utrzymanie miejscowej publicznej Wyższej Szkoły dla Dziewcząt przypadło całkowicie jako ciężar dla miasta. Ponadto lokalne seminarium dla nauczycielek w przeciwieństwie do Poznania było również miejską instytucją. Z kolei działające prywatne żeńskie zakłady nauczania M. Dreger i E. Witt, które zabiegały o uznanie jako wyższe szkoły dla dziewcząt, były przepelnione. Obydwie szkoły otrzymywały też miejskie subwencje. Prezydent G. von Günther uważał, że powstanie w Bydgoszczy drugiej wyższej szkoły dla dziewcząt było nieodzowne i konieczne⁹¹.

W 1919 r. dyrektorem Miejskiego Liceum i Wyższego Liceum w Bydgoszczy został Karl Wilhelm Adamek⁹². Po powrocie Bydgoszczy do Polski w 1920 r., rozpoczął się proces reorganizacji szkoły. W okresie międzywojennym w budynku szkolnym przy ul. Konarskiego 5 mieściły się w poszczególnych latach różne szkoły, m.in. Żeńska Szkoła Wydziałowa, której w 1928 r. nadano imię Marii Konopnickiej, a także Żeńska Szkoła Zawodowa⁹³.

⁸⁹ P. Gutzmann, dz. cyt., s. 477; M. Schnee, *Mädchenschulwesen in Bromberg*, „Aus dem Posener Lande”, 7. Jhg., 1912, H. 1, s. 37.

⁹⁰ M. Romaniuk, *Günther Georg Richard von*, [w:] BSB, t. 5, Bydgoszcz 1998, s. 39-40.

⁹¹ GStA PK, I. HA, Rep. 76 Kultusministerium, VI Sect. 7 ee, Nr. 1, Bd. 2, k. 70-71; APB, AmB, sygn. 1586-1587, *Errichtung eines zweiten Lyzeums 1911-1914, 1914-1918*.

⁹² GStA PK, I. HA, Rep. 76 Kultusministerium, VI Sect. 7 ee, Nr. 1, Bd. 2, k. 310; M. Romaniuk, *Adamek Karl Wilhelm*, [w:] BSB, t. 5, Bydgoszcz 1998, s. 17-18.

⁹³ B. Lewkow, Z. Lewkow, *Zarys rozwoju szkolnictwa zawodowego*, [w:] *Bydgoszcz w latach 1920-1970. Materiały z sesji popularyzacyjnej*, Bydgoszcz 1972, s. 178; J. Danielewicz, L. Figurska, *Bydgoskie szkolnictwo zawodowe w latach 1920-1939*, „Kronika Bydgoska” 1986, t. 7, s. 153, 175-176; W. Chrzanowski, *Proces tworzenia szkolnictwa zawodowego w Bydgoszczy po I wojnie światowej na przykładzie Zespołu Szkół Gastronomicznych*, [w:] *Bydgoska Oświata...*, s. 51-57; J. Wojciak, *Bydgoskie szkolnictwo polskie w latach 1920-1939*, [w:] *Historia Bydgoszczy*, t. 2, cz. 1 1920-1939, red. M. Biskup, Bydgoszcz 1999, s. 690.

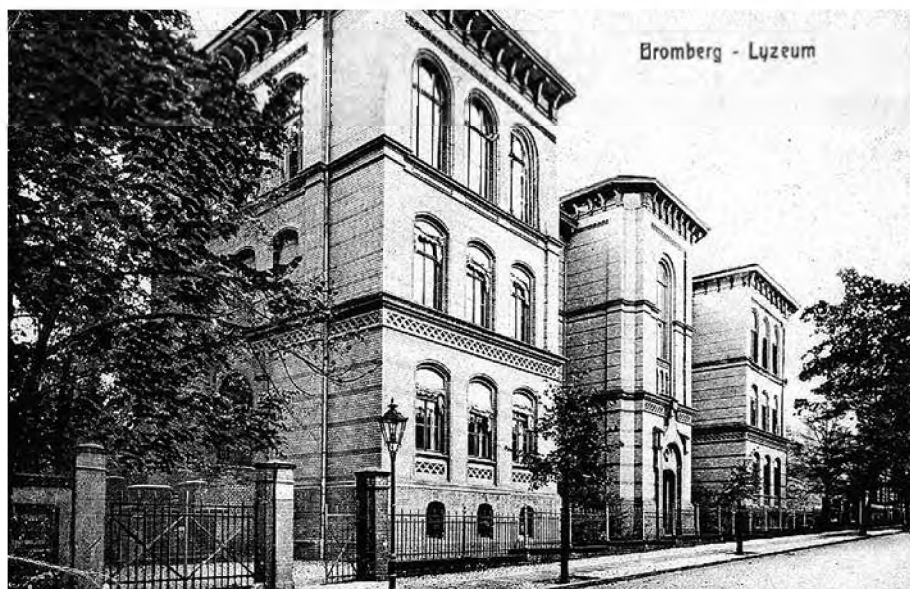

Budynek Miejskiego Liceum dla Dziewcząt. Źródło: Ze zbiorów prywatnych.

Tabela 3. Liczebność, struktura wyznaniowa, narodowościowa oraz pochodzenie uczennic Miejskiej Wyższej Szkoły dla Dziewcząt (od 1912 r. Miejskiego Liceum) w latach 1898-1916

Rok szkolny	Liczba uczennic	Wyznanie			Język		Uczennice miejscowe	Uczennice zamiejscowe
		ewangelickie	katolickie	mojżeszowe	niemiecki	polski		
1898	404	307	46	51	391	13	364	40
1899	428	328	48	52	415	13	390	38
1900	459	349	53	57	444	15	410	49
1901	450	342	53	55	434	16	396	54
1902	405	308	48	49	393	12	365	40
1903	424	329	46	49	415	9	395	29
1904	415	328	38	49	406	9	369	49
1905	426	348	34	44	421	5	366	60
1906	411	337	33	41	409	2	357	54
1907	425	349	34	42	423	2	377	44
1908	439	361	37	41	434	5	390	49
1909	430	351	35	44	428	2	390	40
1910	429	353	34	42	425	4	386	43
1911	442	367	34	41	440	2	400	42
1912	446	372	33	41	442	4	409	37

1913	435	362	32	41	431	4	397	38
1914	400	330	30	40	400	0	369	31
1915	402	323	36	43	398	4	362	40
1916	399	329	31	39	394	5	355	44

Źródło: APB, AmB, sygn. 1226, k. 101, 155, 190, 272; APB, AmB, sygn. 1566, k. 55; *Bericht über die Verwaltung der Gemeindeangelegenheiten der Stadt Bromberg für die Rechnungsjahre 1898-1910*, Bromberg 1914, s. 143.

Do bydgoskich miejskich szkół określanych w nomenklaturze pruskiej mianem szkół średnich (*Mittelschulen*), które powstały w drugiej połowie XIX w. i posiadały wyższy stopień organizacyjny niż szkoły ludowe, należała założona w 1860 r. Miejska Szkoła Obywatelska dla Chłopców (*Städtische Bürgerschule*)⁹⁴ oraz utworzona w 1863 r. Miejska Szkoła Średnia dla Dziewcząt (*Städtische Mittlere Mädchenschule*).

Miejska Średnia Szkoła dla Dziewcząt

Miejska Szkoła Średnia dla Dziewcząt (*Städtische Mittlere Mädchenschule*) została otwarta dnia 16 kwietnia 1863 r. Początkowo liczyła 224 uczennice w czterech klasach. Utworzenie szkoły nastąpiło w wyniku wcześniejszych postanowień radnych miejskich. Wskutek przeprowadzenia funkcjonującej od 1853 r. Miejskiej Wyższej Szkoły dla Dziewcząt (*Städtische Höhere Töchterschule*) podjęto decyzję o jej podziale. Doprowadziło to do wykształcenia się osobnej szkoły pod postacią Miejskiej Średniej Szkoły dla Dziewcząt⁹⁵.

Pierwszym rektorem szkoły był Fischer, który sprawował również stanowisko rektora Wyższej Szkoły dla Dziewcząt. Urząd pełnił do 1868 r. Następnie funkcję rektora sprawował Carl Henkel. W semestrze zimowym 1869/70 do szkoły uczęszczały 293 uczennice, z których 224 były wyznania ewangelickiego, 39 katolickiego i 30 mojżeszowego⁹⁶. W 1876 r. rektorem szkoły został wybrany Carl August Emil Wilske⁹⁷. Stanowisko to sprawował do 1906 r. Wśród osób na-

⁹⁴ *Festschrift zur Feier des 50 jährigen Bestehens der Bürgerschule (Knabenmittelschule) in Bromberg am 11. Juni 1910*, Bromberg 1910, s. 4; *Bericht des Magistrats zu Bromberg über die Verwaltung und den Stand der Gemeinde-Angelegenheiten für das Jahr 1860*, Bromberg 1861, s. 23.

⁹⁵ *WiMBP, Städtische Mittlere Töchterschule. Protokolle*, zb. spec., rkps. 554/III, k. 1; *Bericht des Magistrats zu Bromberg über die Verwaltung und den Stand der Gemeinde-Angelegenheiten bei Vorlegung des Etats pro 1863*, Bromberg 1863, s. 20-21; *Bericht des Magistrats zu Bromberg über die Verwaltung und den Stand der Gemeinde-Angelegenheiten bei Vorlegung des Voranschlags für 1864*, Bromberg 1864, s. 6.

⁹⁶ *Bericht des Magistrats über die Verwaltung und den Stand der Gemeinde-Angelegenheiten beim Schlusse des Jahres 1869*, Bromberg 1870, s. 10.

⁹⁷ APB, AmB, sygn. 1896, 1896a, Wilske Carl, Rektor; M. Romaniuk, *Wilske Carl August Emil*,

leżących do grona pedagogicznego, które związane były ze szkołą wieloletnią pracą dydaktyczną, byli m.in. August Columbus (1863-1882) i Marie Karoline Emilie Fechner⁹⁸ (1876-1901).

Szkoła Średnia dla Dziewcząt podobnie Miejska Szkoła Obywatelska należały do szkół średnich niższego stopnia. Utrzymywane były przez władze miejskie i znajdowały się pod nadzorem Królewskiej Regencji, reprezentowanej przez powiatowego inspektora szkolnego.

Od początku swego funkcjonowania Szkoła Średnia dla Dziewcząt ulokowana była w budynku poklasztorzym karmelitów. Od 1877 r. weszła w posiadanie gmachu szkolnego⁹⁹ zaprojektowanego przez miejskiego radcę budowlanego Heinricha Grüdera. Obiekt oświatowy został wybudowany w latach 1875-1877 przy Schulstraße 7 (ul. Konarskiego 2, obecnie Zespół Szkół Plastycznych). Na potrzeby prowadzenia ćwiczeń z gimnastyki do dyspozycji szkoły była zlokalizowana w jej pobliżu, przy Schulstraße 6, miejska sala gimnastyczna¹⁰⁰, zbudowana w 1877 r. Średnia Szkoła dla Dziewcząt w nowo udostępnionym obiekcie mieściła się do 1884 r., gdy wówczas jej miejsce zajęła Miejska Szkoła Obywatelska dla Chłopców (*Städtische Bürgerschule*)¹⁰¹. Od 1884 r. siedzibą szkoły stał się budynek¹⁰² przy Wilhelmstraße 24 (ul. Jagiellońska 9, obecnie budynek przedstawicielstwa Urzędu Marszałkowskiego) po przeniesieniu stąd Szkoły Obywatelskiej dla Chłopców.

W latach 1906-1920 rektorem szkoły był Eduard Schöneich¹⁰³. Do końca marca 1907 r. Miejska Średnia Szkoła dla Dziewcząt realizowała siedmioletni tok nauczania, a od 1 kwietnia 1907 r. wprowadzono ośmioletni tryb kształcenia. Klasy VIII-VI tworzyły stopień niższy, klasy V i IV należały do stopnia średniego, a klasy III-I stanowiły stopień wyższy¹⁰⁴. Program nauczania szkoły przedstawia poniższa tabela.

[w:] BSB, t. 7, Bydgoszcz 2006, s. 120.

⁹⁸ M. Romaniuk, *Fechner Marie Karoline Emilie*, [w:] BSB, t. 7, Bydgoszcz 2006, s. 42-43.

⁹⁹ APB, AmB, sygn. 1475-1476, Bau der mittleren Töcherschule in Bromberg; *Verwaltungs-Bericht des Magistrats zu Bromberg für die Zeit vom 1. April 1878 bis 31. März 1883*, Bromberg 1884, s. 199-200; B. Derkowska-Kostkowska, *Miejscy radcy budowlami w Bydgoszczy w latach 1871-1912*, „Materiały do Dziejów Kultury i Sztuki Bydgoszczy i Regionu”, z. 12, Bydgoszcz 2007, s. 13.

¹⁰⁰ APB, AmB, sygn. 1478, Die Einführung den Turnunterricht bei der hiesigen Töcherschule; APB, AmB, sygn. 1586, k. 202.

¹⁰¹ Zob. APB, AmB, sygn. 1477.

¹⁰² APB, Dokumentacja techniczna miasta Bydgoszczy, sygn. 48-50.

¹⁰³ APB, AmB, sygn. 1848, Rektor Eduard Schöneich; APB, AmB, sygn. 1482, Besetzung des Rektorats an der mittleren Mädchenschule im Jahre 1906.

¹⁰⁴ APB, AmB, sygn. 1491, k. 39; *Dreißigster Bericht über die Städtische Mittlere Mädchenschule (Achtstufige Mittelschule) zu Bromberg. Erstattet Ostern 1909 von Rektor E. Schoeneich*, s. 2, 27.

Tabela 4. Tygodniowy program nauczania bydgoskiej Miejskiej Średniej Szkoły dla Dziewcząt w latach szkolnych 1909-1911

Lp.	Przedmiot	Liczba godzin w poszczególnej klasie								Suma godzin	
		VIII	VII	VI	V	IV	III	II	I		
1	Religia	3	3	3	3	3	3	3	3	24	
2	Język niemiecki	10	8	8	6	6	6	5	5	54	
3	Język francuski	–	–	–	5	5	4	4	4	22	
4	Rachunki i geometria	4	4	4	3	3	3	4	4	29	
5	Historia	–	–	–	1	2	2	2	2	9	
6	Geografia	–	–	2	2	2	2	2	2	12	
7	Nauki przyrodnicze	Opis natury	–	–	–	1	2	2	1	1	7
		Fizyka i chemia	–	–	–	–	–	1	2	2	5
8	Rysunki	–	–	–	1	2	2	2	2	9	
9	Kaligrafia	–	3	3	2	1	–	–	–	9	
10	Roboty ręczne	–	–	2	2	2	2	2	2	12	
11	Śpiew	–	1	1	1	1	2	2	2	10	
12	Gimnastyka	1	1	1	1	1	1	1	1	8	
	Razem godzin w tygodniu	18	20	24	28	30	30	30	30	210	

Źródło: *Einunddreißigster Bericht über Städtische Mittlere Mädchenschule (Achtstufige Mittelschule) zu Bromberg. Erstattet Ostern 1911 von Rektor E. Schoeneich*, Bromberg 1911, s. 3.

Na mocy ustaleń dotyczących reorganizacji szkolnictwa średniego z 3 lutego 1911 r. zatwierdzono wprowadzenie do programu nauczania Średniej Szkoły dla Dziewcząt zajęć z języka angielskiego, księgowości i nauki o gospodarowaniu (Haushaltungskunde)¹⁰⁵.

W dniach 15-17 kwietnia 1913 r. Miejska Średnia Szkoła dla Dziewcząt obchodziła jubileusz 50-lecia istnienia¹⁰⁶. Od 1913 r. szkoła ponownie mieściła się w gmachu przy Schulstraße 7 (ul. Konarskiego 2)¹⁰⁷.

W okresie pierwszej wojny światowej nauczyciele miejscowej szkoły brali udział w walkach na froncie¹⁰⁸. Oddziaływanie wojny wpłynęło też na nieregul-

¹⁰⁵ *Einunddreißigster Bericht über die Städtische Mittlere Mädchenschule (Achtstufige Mittelschule) zu Bromberg. Erstattet Ostern 1911 von Rektor E. Schoeneich*, s. 33.

¹⁰⁶ APB, AmB, sygn. 1512, k. 5; Tamże, sygn. 1490, Die Jubiläumsstiftung der Mittleren Mädchenschule; *Programm zur Feier des fünfzigjährigen Bestehens der Städtischen Mittleren Mädchenschule zu Bromberg am 15., 16. und 17. April 1913*; „Bromberger Zeitung”, nr 88 (1. Beilage) z 16.04.1913.

¹⁰⁷ *Adreßbuch nebst Allgemeinem Geschäfts-Anzeiger von Bromberg mit Vororten für das Jahr 1913*, bearbeitet von C. Gardiewski, s. 24.

¹⁰⁸ APB, AmB, sygn. 1395; *Dreiunddreißigster Bericht über die Städtische Mittlere Mädchenschule (Neunstufige anerkannte Mittelschule) zu Bromberg. Erstattet Ostern 1915 von Mittelschulrektor E. Schoeneich*, s. 15.

larność prowadzenia zajęć szkolnych. Zwłaszcza w okresie zimowym, wskutek niedoboru węgla i trudności opałowych, skracano zajęcia oraz wprowadzano dodatkowe dni wolne od nauki¹⁰⁹.

Rozporządzeniem lokalnego magistratu z 17 czerwca 1915 r. Średnia Szkoła dla Dziewcząt od dnia 1 kwietnia 1916 r. przyjęła nazwę *Städtische Mädchen-Mittelschule*. Szkoła była już wówczas zakładem nauczania z dziewięcioletnim tokiem kształcenia¹¹⁰. W latach 1899-1916 do szkoły uczęszczało około 330-500 uczennic. Szczegółowe dane statystyczne dotyczące liczebności, struktury wyznaniowej, narodowościowej i pochodzenia uczennic ze względu na miejsce zamieszkania przedstawiono w poniższej tabeli.

Tabela 5. Liczebność, struktura wyznaniowa, narodowościowa oraz pochodzenie uczennic Miejskiej Średniej Szkoły dla Dziewcząt w latach 1899-1916

Rok szkolny	Liczba uczennic	Wyznanie				Język		Uczennice miejscowe	Uczennice zamiejscowe
		ewangel.	katolic.	moż.	dysyd.	niemiecki	polski		
1899	343	261	64	11	7	328	15	305	38
1900	344	275	53	12	4	328	16	306	38
1901	330	257	50	9	14	316	14	296	34
1902	331	257	52	12	10	318	13	299	32
1903	336	257	58	14	7	322	14	306	30
1904	339	262	57	14	6	331	8	301	38
1905	355	265	78	12	0	335	20	306	49
1906	358	261	82	15	0	340	18	321	37
1907	396	284	101	11	0	368	28	364	32
1908	417	299	96	14	8	389	28	370	47
1909	468	335	99	15	19	442	26	412	56
1910	491	361	99	15	16	464	27	422	69
1911	482	367	95	9	11	449	33	421	61
1913	500	380	97	11	12	472	28	442	58
1914	486	383	83	9	11	465	21	433	53
1915	487	378	86	9	14	462	25	434	53
1916	482	363	96	9	14	449	33	422	60

Źródło: Opracowanie własne autora w oparciu o źródła archiwalne (APB, AmB, sygn. 1226, k. 101, 155, 190, 272); *Bericht über die Verwaltung der Gemeindeangelegenheiten der Stadt Bromberg für die Rechnungsjahre 1898-1910*, Bromberg 1914, s. 138.

¹⁰⁹ *Fünfunddreißigster Bericht über die Städtische Mädchenmittelschule Neunstufige staatlich anerkannte Mittelschule zu Bromberg. Erstattet Ostern 1919 von Mittelschulrektor E. Schoeneich*, s. 5.

¹¹⁰ *Vierunddreißigster Bericht über die Städtische Mädchenmittelschule Neunstufige staatlich anerkannte Mittelschule zu Bromberg. Erstattet Ostern 1917 von Mittelschulrektor E. Schoeneich*, s. 2, 9.

W roku szkolnym 1919/20 szkoła liczyła 18 klas, 21 nauczycieli, 714 uczennic i pod względem organizacyjnym funkcjonowała jako podwójna szkoła średnia (Doppel-Mittelschule). Niektórzy nauczyciele szkoły działali w szeregach Grenzschutzu. Od Wielkanocy 1919 r. wprowadzono zajęcia z religii, czytania i pisania w języku polskim, które prowadziła nauczycielka Eugenia Czarlińska¹¹¹. Po powrocie Bydgoszczy do macierzy 20 stycznia 1920 r., rozpoczęła się reorganizacja szkoły. 1 lutego 1920 r. z grona pedagogicznego odeszło siedmiu nauczycieli, w tym rektor E. Schöneich. Zajęcia wznowiono 3 lutego, a szkoła została podzielona na polską i niemiecką Średnią Szkołę dla Dziewcząt. Decyzję o przynależności uczennic do jednej z obydwu zakładów nauczania mieli podjąć rodzice i pisemnie zawiadomić o tym szkołę. Wskutek podziału szkoły zmniejszyła się liczba klas z 18 do 11. Pełniącym obowiązki kierownika i rektora w niemieckiej szkole był nauczyciel Emil Stoll. Nowe kolegium nauczycielskie składało się z 13 osób. Kierowniczką polskiej szkoły dla dziewcząt została Wanda Rolbieska. Szkoły w lutym 1920 r. funkcjonowały razem w dotychczasowym budynku, w oddzielnych pomieszczeniach klasowych. 28 lutego niemiecka Średnia Szkoła dla Dziewcząt musiała opuścić budynek, aby ustąpić miejsca utworzonemu Polskiemu Liceum Żeńskiemu. Zostało ono uruchomione 2 marca 1920 r. i otwarte przez przedstawiciela Kuratorium Szkolnego w Poznaniu ks. J. Filipiaka. Początkowo składało się z trzech klas wstępnych oraz sześciu licealnych i liczyło 190 uczennic, które pochodziły z bydgoskich wyższych szkół żeńskich (Liceum Miejskie, Liceum M. Dreger, Wyższa Szkoła dla Dziewcząt kierowana przez E. Witt oraz Wyższa Szkoła na Okolu, prowadzona przez J. Onasch). Z kolei niemiecka Średnia Szkoła dla Dziewcząt została połączona z seminaryjną szkołą ćwiczeń dla dziewcząt (*Übungsschule*) i ulokowana w jej budynku na rogu ulic Schulstraße i Wilhelmstraße. W obydwu zakładach 16 czerwca 1920 r. były łącznie 393 uczennice. Ich liczebność stale malała w związku z wyjazdami ludności niemieckiej do Niemiec. Prowadziło to do redukcji klas. W grudniu 1921 r. zlikwidowano niemieckie szkoły wydziałowe¹¹².

1 maja 1920 r. przy Polskim Liceum Żeńskim powstało Wyższe Liceum. Jednocześnie od roku szkolnego 1920/21 rozpoczęto stopniowo przekształcać liceum w gimnazjum. W 1921 r. Liceum przeniesiono do gmachu szkolnego przy ul. Staszica 8-11, natomiast na jego miejscu przy ówczesnej ul. Konarskiego 7 mieściła

¹¹¹ J. Kutta, *Czarlińska-Schedlin Maria Teresa Eugenia*, [w:] BSB, t. 1, Bydgoszcz 1994, s. 35-36.

¹¹² APB, AmB, sygn. 1437, k. 161-162; *Sprawozdanie z działalności Zarządu miasta Bydgoszczy za lata 1920-26*, s. 31-32; *Historja rozwoju Żeńskiego Katolickiego Gimnazjum Humanistycznego Miasta Bydgoszczy. 1920-1930*, Bydgoszcz 1930, s. 3-5; „Dziennik Bydgoski”, nr 48 z dnia 29.02.1920; B. Janiszewska-Mincer, *VI Liceum Ogólnokształcące*, „Kalendarz Bydgoski”, R. 17, Bydgoszcz 1984, s. 39-40.

się Szkoła Wydziałowa Męska. Rozporządzeniem ministra wyznań religijnych i oświecenia publicznego z 5 lutego 1923 r. Miejskie Żeńskie Katolickie Gimnazjum Humanistyczne w Bydgoszczy otrzymało pełne prawa gimnazjum państwowego¹¹³.

Inne szkoły i placówki oświatowo-wychowawcze dla dziewcząt

Poza przedstawionymi szkołami w Bydgoszczy funkcjonowały również szkoły zawodowe i kształcące dla dziewcząt. W 1905 r. otwarto Państwową Kupiecką Szkołę Deksztalającą dla pracowników męskich (*Staatliche Kaufmännische Fortbildungsschule für männliche Angestellte*), a w 1906 r. utworzono oddział żeński. Według miejscowej ustawy z 5 sierpnia 1905 r. obowiązkiem uczęszczania do tej szkoły objęta była męska i żeńska młodzież zatrudniona w handlu, pomocnicy handlowi i uczniowie w wieku do 17 lat. Zajęcia lekcyjne były udzielane w liczbie sześciu godzin, w dwa dni w tygodniu, w godzinach popołudniowych od 15.00 do 18.00. W 1905 r. w oddziale męskim szkoły było 78 uczniów, a w marcu 1911 r. – 186. Natomiast oddział żeński w 1906 r. liczył 58 uczennic, a w marcu 1911 r. było ich 88. Koszty utrzymania szkoły ponosiło państwo, o ile nie były one pokrywane przez przychody z opłat szkolnych i składki Izby Handlowej. Miasto zobowiązane było zapewnić pomieszczenia szkolne¹¹⁴.

W mieście działały również prywatne instytuty nauczania o profilu handlowym. W 1894 r. powstała Prywatna Szkoła Handlowa Arthura Engelhardta¹¹⁵, który prowadził kursy w zakresie buchalterii, stenografii i maszynopisania, przygotowujące mężczyzn i kobiety do zawodu kupieckiego. Oprócz tych szkół do prywatnych handlowych instytutów nauczania należała Szkoła Handlowa dla Dziewcząt Kupieckiego Towarzystwa Pomocy dla pracowników żeńskich (*Handelsschule für Mädchen des kaufmännischen Hilfsvereins für weibliche Angestellte*). Kurs kształcenia był jednoroczny. Placówkę edukacyjną zlokalizowaną przy Johannisstraße 18 (obecnie ul. Świętojańska) prowadziła Martha Schnee¹¹⁶.

¹¹³ *Historja rozwoju Żeńskiego Katolickiego Gimnazjum Humanistycznego Miasta Bydgoszczy. 1920-1930*, Bydgoszcz 1930, s. 6-11; J. Wojciak, *Oświata, nauka, kultura. Bydgoskie szkolnictwo polskie w latach 1920-1939*, [w:] HB, t. 2, cz. 1 (1920-1939), dz. cyt., s. 653-654, 678, 680.

¹¹⁴ GStA PK, I. HA Rep. 120 Ministerium für Handel und Gewerbe, E I Nr. 1269, Kaufmännische Fortbildungsschulen im Regierungsbezirk Bromberg, Bd. 1, 1896-1908; Tamże, Nr. 1270, Bd. 2, 1908-1918; APB, AmB, sygn. 1640, Kaufmännische und gewerbliche Fortbildungs- und Fachschulen 1912-1917; *Bericht über die Verwaltung der Gemeindeangelegenheiten der Stadt Bromberg für die Rechnungsjahre 1898-1910*, Bromberg 1914, s. 87.

¹¹⁵ *Adreßbuch nebst Allgemeinem Geschäfts-Anzeiger von Bromberg und dessen Vororten auf das Jahr 1903*, bearbeitet von C. Gardiewski, Bromberg 1903, s. 17.

¹¹⁶ GStA PK, I. HA Rep. 120 Ministerium für Handel und Gewerbe, E VIII Nr. 775, Kaufmännische Unterrichtskurse des kaufmännischen Hilfsvereins für weibliche Angestellte in

W związku z zainteresowaniem nauką muzyki, śpiewu i gry na instrumentach działalność edukacyjną w tym zakresie realizowali prywatni nauczyciele i nauczycielki, funkcjonowały także liczne prywatne instytuty muzyczne, wśród nich był m.in. Instytut Muzyczny nauki śpiewu Marie Schwadtke przy Kornmarkt 2 (Zbożowy Rynek). Ponadto w działalność edukacyjną z zakresu nauczania muzycznego zaangażowane były m.in. nauczycielka muzyki Anna Zimmer oraz nauczycielka muzyki Helene Güssow. Do kolejnych instytutów muzycznych należały: Instytut nauki śpiewu przy Bahnhofstraße 74, który prowadziła Rosa Passarge, czy też Instytut gry na fortepianie i skrzypcach Hermanna oraz Liny Budweg¹¹⁷.

W mieście funkcjonowało także szkolnictwo specjalistyczne. Utworzony w 1853 r. Zakład dla Niewidomych w Wolsztynie, który w 1864 r. przejęły władze Prowincji Poznańskiej, został przeniesiony w 1872 r. do Bydgoszczy. 18 lutego 1873 r. zatwierdzono regulamin dla bydgoskiego Ośrodka Szkolno-Wychowawczego. Prowincjalny Zakład dla Niewidomych w Bydgoszczy (*Provinzial-Blindenanstalt zu Bromberg*)¹¹⁸ zlokalizowany był przy Gräfestraße 5 (obecnie ul. Z. Krasieńskiego 10), w budynku wzniesionym w 1872 r., który zaprojektował miejski radca budowlany F. Müller. Pierwszym dyrektorem był Albert Kienel. Jego następcą został Ernst Rohnke. Kolejnym dyrektorem w latach 1882-1909 był Anton Wittig. W szkole prowadzono nauczanie elementarne i zawodowe dla wychowanków płci męskiej i żeńskiej¹¹⁹. Dziewczęta uczyły się m.in. robienia na drutach, szydełkowania i innych kobiecych prac ręcznych. Wraz z młodzieżą męską, która szkolila się m.in. w zawodzie koszykarskim, wychowanki mogły również zdobyć umiejętności w zawodzie szczotkarskim. Absolwentki miały też możliwość zdobycia zawodu drukarza, a w 1905 r. rozpoczęto szkolenie dziewcząt w zawodzie masażysty. Dla muzycznie uzdolnionej młodzieży wprowadzono za-

Bromberg 1904-1910; APB, AmB, sygn. 1845; *Adreßbuch nebst Allgemeinem Geschäfts-Anzeiger von Bromberg mit Vororten für 1907*, bearbeitet von C. Gardiewski, Teil I, s. 21; *Bürgerbuch der Stadt Bromberg*, dz. cyt., s. 152.

¹¹⁷ *Verwaltungs-Bericht des Magistrats zu Bromberg für die Zeit vom 1. April 1878 bis 31. März 1883*, Bromberg 1884, s. 224; *Verwaltungs-Bericht des Magistrats zu Bromberg für die Zeit vom 1. April 1883 bis 31. März 1888*, Bromberg 1890, s. 370; B. Derkowska-Kostkowska B., *Instytuty muzyczne i nauczyciele muzyki w Bydgoszczy*, dz. cyt., s. 46-94.

¹¹⁸ *Reglement für die Provinzial-Blinden-Unterrichts- und Erziehungs-Anstalt zu Bromberg*, „Zentralblatt für die gesamte Unterrichtsverwaltung in Preußen”, Nr. 6, Berlin 1873, s. 369-373; *Verwaltungs-Bericht des Magistrats zu Bromberg für die Zeit vom 1. April 1883 bis 31. März 1888*, Bromberg 1890, s. 357-359; K. Bartowski, *Historia szkoły Braillem pisana*, „Kalendarz Bydgoski” 1984, R. 17, s. 33-37.

¹¹⁹ A. Jarecki, *Kształcenie zawodowe – szkic historyczny i dzień dzisiejszy*, [w:] *125 lat Specjalnego Ośrodka Szkolno-Wychowawczego dla Dzieci i Młodzieży Słabowidzącej i Niewidomej im. Louisa Braille'a w Bydgoszczy*, red. M. Klimińska, L. Mokańska, D. Zielińska, Bydgoszcz 1997, s. 29.

wody organisty i stroiciela instrumentów muzycznych. W latach 1899-1901 przy wsparciu Towarzystwa Opieki nad Niewidomymi wybudowano przy Roonstraße 13/14 (obecnie ul. H. Kollątaja 9) Dom dla Niewidomych (*Blindenheim*)¹²⁰, gdzie mieścił się internat dla dziewcząt. Budynek Ośrodka Szkolno-Wychowawczego został natomiast rozbudowany w latach 1906-1909¹²¹. Dyrektorem w latach 1909-1912 był Ernst Niepel¹²², a w latach 1912-1920 Oskar Picht¹²³. Drugim ośrodkiem specjalistycznym był Prowincjonalny Zakład dla Głuchoniemych w Bydgoszczy (*Provinzial-Taubstummenanstalt in Bromberg*). Historia jego powstania odnosi się do 1868 r., gdy nadprezydent Prowincji Poznańskiej Karl Wilhelm von Horn zamierzał utworzyć tego rodzaju placówkę w mieście nad Brdą¹²⁴. W 1874 r. Zakład dla Głuchoniemych założył nauczyciel Miejskiej Szkoły Obywatelskiej Wilhelm Schmidt. W 1876 r. Ośrodek został przejęty przez władze prowincjonalne i zaczął funkcjonować jako Prowincjonalny Zakład dla Głuchoniemych w Bydgoszczy¹²⁵. Placówka mieściła się przy Gräfestraße 4 (obecnie ul. M. Reja 7). Dyrektorem był Franz Lehmann, a później jego następcą został Otto Nordmann¹²⁶.

W zakresie działalności opiekuńczo-wychowawczej dla najmłodszych dzieci w Bydgoszczy funkcjonowały żłobki. Zarządzane były przez ustanowione towarzystwo do zakładania i utrzymywania placówek dla małych dzieci w Bydgoszczy (*Verein zur Gründung und Unterhaltung von Kleinkinderbewahranstalten in Bromberg*¹²⁷). Finansowe wsparcie przy pokryciu kosztów utrzymania tych

¹²⁰ APB, AmB, sygn. 862, Hergabe eines Bauplatzes zur Errichtung eines Blindenheims.

¹²¹ H. Kaczmarczyk, *Sto lat w służbie niewidomych*, „Kalendarz Bydgoski” 1975, s. 192-196.

¹²² M. Romaniuk, *Niepel Ernst Wilhelm Martin*, [w:] BSB, t. 6, 2000, s. 78-79; H. Rasmus, *Dwaj pionierzy z Bydgoszczy. O zasługach Ernsta Niepela i Oskara Pichta, dyrektorów Zakładu dla Ociemniałych*, „Kronika Bydgoska” 1998, t. 20, s. 250-256.

¹²³ M. Romaniuk, *Picht Oskar*, [w:] BSB, t. 6, 2000, s. 82-84.

¹²⁴ GStA PK, XVI. HA Posen, Rep. 30 Regierung zu Bromberg, Nr. 1229a, Gründung einer Taubstummenanstalt in Bromberg 1867-1868; B. Janiszewska-Mincer, *Pierwszy Ośrodek dla Głuchoniemych w Bydgoszczy*, „Kalendarz Bydgoski” 1996, R. 29, s. 106-108.

¹²⁵ *Das Volksschulwesen im preußischen Staate in systematischer Zusammenstellung der auf seine innere Einrichtung und seine Rechtsverhältnisse, sowie auf seine Leitung und Beaufsichtigung bezüglichen Gesetze und Verordnungen*, Bd. 3: *Die Schulpflicht, der Privatunterricht, die Schulzucht, der Schulunterricht, Schulgesetze*, bearbeitet von K. Schneider, E. von Bremen, Berlin 1887, s. 172.

¹²⁶ APP, NP, sygn. 5545, Die Errichtung eines Taubstummen-Instituts im Regierungsbezirk Bromberg 1871-1906; *Verwaltungs-Bericht des Magistrats zu Bromberg für die Zeit vom 1. April 1878 bis 31. März 1883*, Bromberg 1884, s. 219-220; *Verwaltungs-Bericht des Magistrats zu Bromberg für die Zeit vom 1. April 1883 bis 31. März 1888*, Bromberg 1890, s. 359-360; J. Umiński, *Tradycja szkolnictwa dla głuchych*, „Kalendarz Bydgoski” 2004, s. 204-205.

¹²⁷ GStA PK, I. HA Rep. 77 B Ministerium des Innern, Volkswohlfahrt, Nr. 767, Verein zur Errichtung und Unterhaltung von Kleinkinderbewahranstalten in Bromberg 1881-1902.

placówek pochodziło z rocznych subwencji udzielanych przez nadprezydenta Prowincji Poznańskiej w wysokości 2000-3000 marek, od gminy Bydgoszcz na sumę 2500 marek od 1901 r. (przed 1901 r. przekazywano na ten cel 1500 marek) oraz od powiatu bydgoskiego w kwocie 200 marek. W 1848 r. pierwszy żłobek liczył 58 dzieci, a w 1898 r. w pięciu tego typu placówkach było 275 wychowanków. Piąty żłobek został otwarty w 1899 r. przy Danzigerstraße 83. Do jego utworzenia przyczynił się bydgoski samorządowiec Lewin Louis Aronsohn¹²⁸. Według sprawozdania magistratu w 1910 r. w Bydgoszczy funkcjonowało pięć placówek opieki dziennej dla małych dzieci. Zakład przy Dorotheenstraße 5 (ul. Ustronie), prowadzony przez pannę Stephan liczył 62 dzieci (30 chłopców, 32 dziewczęta; 42 spośród nich było wyznania ewangelickiego, 19 katolickiego, a jedno wyznania mojżeszowego; 52 dzieci było narodowości niemieckiej, a dziesięć polskiej). W zakładzie przy Heynstraße 12 (ul. Mazowiecka), którym kierowała panna Stellbaum, było 60 dzieci (31 chłopców, 29 dziewcząt; 43 wyznania ewangelickiego, 17 katolickiego; 51 narodowości niemieckiej, 9 polskiej). Placówka przy Neuhöferstraße 3 (ul. Nowodworska) prowadzona przez pannę Grebel liczyła 52 dzieci (27 chłopców, 25 dziewcząt; 32 wyznania ewangelickiego; 20 katolickiego; 37 narodowości niemieckiej, 15 polskiej). W zakładzie przy Berlinerstraße 18 (ul. Świętej Trójcy), zarządzanym przez pannę Wilhelm było 34 dzieci (15 chłopców, 19 dziewcząt, 23 wyznania ewangelickiego, 11 katolickiego; 31 narodowości niemieckiej, 3 polskiej). Do placówki przy Danzigerstraße 83 kierowanej przez pannę Grahn uczęszczało 44 dzieci (20 chłopców, 24 dziewczęta; 22 wyznania ewangelickiego, 22 katolickiego; 35 narodowości niemieckiej, 9 polskiej). Łącznie w pięciu placówkach w 1910 r. było 252 dzieci (123 chłopców, 129 dziewcząt; 162 wyznania ewangelickiego, 89 katolickiego, jedno wyznania mojżeszowego; 206 narodowości niemieckiej, 46 polskiej; 221 wychowanków pochodziło z Bydgoszczy, a 31 z przedmieść)¹²⁹.

Działalność prowadziły także placówki przedszkolne. Od 1869 r. funkcjonowało prywatne przedszkole połączone z zakładem kształcenia przedszkolank (Kindergarten verbunden mit Kindergärtnerinnen-Bildungsanstalt). Właścicielem i kierownikiem był Julius Grosmann. Prowadzone kursy nauczania obejmowały półroczny okres przygotowawczy. Z dniem 1 października 1885 r. przedszkole i zakład nauczania przeszły pod zarząd Anny Mühlenbach. W latach 1883-1888 egzaminy po ukończonym kursie zdało 95 dziewcząt¹³⁰. Po wcześniej-

¹²⁸ M. Romaniuk, *Aronsohn Lewin Louis*, [w:] BSB, t. 1, Bydgoszcz 1994, s. 20.

¹²⁹ *Bericht über die Verwaltung der Gemeindeangelegenheiten der Stadt Bromberg für die Rechnungsjahre 1898-1910*, Bromberg 1914, s. 176-178.

¹³⁰ *Wohnungs-Anzeiger nebst Adreß- und Geschäfts-Katalog für die Stadt Bromberg auf das Jahr 1869*, Bromberg 1869, s. XLII; *Verwaltungs-Bericht des Magistrats zu Bromberg für*

szych przeprowadzkach placówka przedszkolna i zakład nauczania A. Mühlentbach mieściły się od 1886 r. przy Bahnhofstraße 83, a później przy Gammstraße 25. Prywatne przedszkole w latach 70. i 80. XIX w. prowadziła także Emma Platz, a w pierwszej połowie lat 90. na Okolu przy Friedenstraße 1a (ul. Jasna) mieściło się prywatne przedszkole Marthy Grunwald¹³¹.

Oprócz wymienionych placówek opiekuńczo-wychowawczych w 1900 r. właściciel fabryki Franz Blumwe utworzył Dom Dziecka w gminie Wilczak, zlokalizowany przy Nakelerstraße 23 (ul. Nakielska), a w 1902 r. zakład kształcenia diakonisek – wychowawczyń przedszkolnych (*Blumwe's Kinderheim und Diakonissenstation für die Gemeinde Prinzenenthal*)¹³². Następnie w 1907 r. został otwarty Miejski Sierociniec im. Henryka Dietza (*Heinrich Dietz'sches Waisenhaus*)¹³³ przy Heinrich Dietz Straße 12-15 (obecnie ul. R. Traugutta 5). Z kolei w 1914 r. rozpoczął działalność Szósty Państwowy Sierociniec (*Sechstes Reichswaisenhaus*)¹³⁴, który mieścił się przy Kurfürstenstraße 83 (obecnie ul. K. Chodkiewicza 32).

W 1903 r. Towarzystwo Bydgoskich Nauczycielek Szkół Ludowych (*Verein Bromberger Volksschullehrerinnen*) utworzyło świetlicę dla dzieci (*Kinderhort*). Zarząd Kolei udostępnił bezpłatnie jako pomieszczenie lokalowe stolówkę pracowniczą przy Friedrich-Wilhelm-Straße (ul. Zygmunta Augusta). Dzieci przebywały w świetlicy popołudniami od 14.30 do 18.00 pod nadzorem zatrudnionej przedszkolanki oraz jednej lub dwóch osób z Towarzystwa Nauczycielek. Podopieczni wykonywali zadania szkolne oraz zajmowali się m.in. koszykarstwem

die Zeit vom 1. April 1878 bis 31. März 1883, Bromberg 1884, s. 224; *Verwaltungs-Bericht des Magistrats zu Bromberg für die Zeit vom 1. April 1883 bis 31. März 1888*, Bromberg 1890, s. 368-369.

¹³¹ *Wohnungs-Anzeiger nebst Adress- und Geschäfts-Handbuch für Bromberg und Umgebung auf das Jahr 1878*, bearbeitet von L. Koch, Bromberg 1878, s. 87; *Wohnungs-Anzeiger nebst Adress- und Geschäfts-Handbuch für Bromberg und Umgebung auf das Jahr 1885*, bearbeitet von P. Anders, Bromberg 1885, Theil. III., s. LXIX; *Adressbuch nebst Allgemeinem Geschäfts-Anzeiger von Bromberg und dessen Vororten auf das Jahr 1893*, bearbeitet von C. Gardiewski, Bromberg 1892, Theil IV., s. 13.

¹³² M. Romaniuk, *Blumwe Franz Julius Wilhelm*, [w:] BSB, t. 3, Bydgoszcz 1996, s. 42.

¹³³ GStA PK, I. HA Rep. 77 B Ministerium des Innern, Volkswohlfahrt, Nr. 768, Städtisches Waisenhaus (Heinrich-Dietz-Stiftung) in Bromberg 1901-1903; APB, AmB, sygn. 871, Bau des Dietz'schen Weisenhauses 1904-1908; *Bürgerbuch der Stadt Bromberg*, dz. cyt., s. 179; *Bericht über die Verwaltung der Gemeindeangelegenheiten der Stadt Bromberg für die Rechnungsjahre 1898-1910*, Bromberg 1914, s. 67-68; P.P. Grzybowski, K. Marszałek, *Sierociniec Henryka Dietza (1907-1920)*, [w:] *W naszym Domu... Bydgoski Zespół Placówek Opiekuńczo-Wychowawczych wczoraj i dziś*, t. 1, Kraków 2017, s. 15-28.

¹³⁴ Zur Einweihung des Reichswaisenhauses, „Bromberger Zeitung”, nr 137 (2. Beilage) z 14.06.1914; B. Chojnacka, *Historia i architektura dawnego sierocińca – „Internatu Kresowego” w Bydgoszczy przy ul. K. Chodkiewicza 32*, „Materiały do Dziejów Kultury i Sztuki Bydgoszczy i Regionu” 1997, z. 2, s. 57-66.

czy też robieniem na drutach. Przy otwarciu świetlicy liczba uczęszczających do niej wychowanków wynosiła 50-80 osób, a w następnych latach wzrosła do ponad 100 osób¹³⁵.

Szkolnictwo żeńskie poza wcześniej przedstawionymi, będącymi pod patronatem magistratu placówkami edukacyjnymi (Szkoła dla Dziewcząt z klasami stopnia elementarnego i wyższego działająca w ramach Szkoły Miejskiej, następnie Miejska Wyższa Szkoła dla Dziewcząt, Miejska Średnia Szkoła dla Dziewcząt, Miejskie Liceum i Wyższe Liceum w Bydgoszczy), było reprezentowane przez szereg prywatnych szkół dla dziewcząt. W latach 1815-1920 funkcjonowały w Bydgoszczy liczne prywatne żeńskie zakłady nauczania o zróżnicowanym poziomie organizacyjnym i stopniu kształcenia, począwszy od szczebla elementarnego poprzez zawodowy, średni do tzw. wyższych szkół dla dziewcząt. Choć wiele z utworzonych prywatnych szkół żeńskich posiadało w swej nazwie określenie wyższej szkoły dla dziewcząt (*höhere Töchtereschule/Mädchenschule*), to w myśl pruskich rozporządzeń oświatowych z XIX w. nie zaliczano tych instytucji nauczania do szkół wyższych¹³⁶. Po reformach szkolnictwa żeńskiego w 1908 r. kilka z bydgoskich prywatnych placówek kształcenia dla dziewcząt zabiegało u władz szkolnych o formalne uznanie ich statusu jako wyższej szkoły dla dziewcząt¹³⁷.

W 1815 r. zezwolenia od pruskich władz rządowych na utworzenie pensji żeńskich wraz z zakładem wychowawczym otrzymały pani Chrzanowska oraz Teodora Rzepecka¹³⁸. Radca szkolny Carl Reichhelm w 1816 r. sporządził sprawozdanie¹³⁹ na temat ówczesnego stanu bydgoskich szkół prywatnych, w tym szkół dla dziewcząt, co zostało wcześniej przedstawione. W 1820 r. zgodę na założenie w Bydgoszczy prywatnej żeńskiej szkoły średniego stopnia uzyskała Luise Bourdeau, która przedtem prowadziła tego typu zakład nauczania w Berlinie¹⁴⁰. Pozwolenie na prywatną edukację z elementami nauczania początkowego dziewcząt w wieku poniżej sześciu lat otrzymała w 1825 r. Caroline Wuntsch¹⁴¹. W 1826 r. Emilie Neumann z Hamburga założyła prywatną szkołę dla dziewcząt

¹³⁵ *Bericht über die Verwaltung der Gemeindeangelegenheiten der Stadt Bromberg für die Rechnungsjahre 1898-1910*, Bromberg 1914, s. 178.

¹³⁶ A. Niewęglowska, *Średnie szkolnictwo żeńskie w Prusach Zachodnich w latach 1807-1911*, „Zapiski Historyczne poświęcone historii Pomorza i krajów bałtyckich” 2007, t. 72, z. 2-3, s. 91.

¹³⁷ GStA PK, I. HA, Rep. 76 Kultusministerium, VI Sect. 7 ee, Nr. 1, Bd. 2, k. 120-123.

¹³⁸ APB, Rwb, sygn. II/1268, Bromberg, den 20. September 1815; Bromberg, den 22. September 1815.

¹³⁹ GStA PK, I. HA, Rep. 76 Kultusministerium, VII neu Sect. 7B, Teil I, Nr. 1, Bd. 1, k. 8-13.

¹⁴⁰ AmB, Rwb, sygn. II/1268, Bromberg, den 26. März 1820.

¹⁴¹ Tamże, Bromberg, den 23. Juni 1825.

czą z wyższych warstw mieszczańskich¹⁴². W 1847 r. prywatną szkołę z wyższym programem nauczania dla dziewcząt otworzyła Clara Hensel. W 1851 r. jej szkołę po otrzymaniu koncesji od władz miejskich przejęła Johanna Höpfner¹⁴³. W 1849 r. Clara Roskowska dostała zezwolenie na prowadzenie prywatnej szkoły dla dziewcząt w wieku do siedmiu lat, gdzie nauczano czytania, pisania, liczenia oraz prac ręcznych¹⁴⁴. W 1851 r. koncesję na założenie pensji dla dziewcząt otrzymała Franciszka Podlewska¹⁴⁵. Następnie w 1853 r. Emilie Zube z Bydgoszczy, która prowadziła dotąd prywatny żeński zakład nauczania w Inowrocławiu, uzyskała koncesję na utworzenie w Bydgoszczy prywatnej szkoły i pensji dla dziewcząt¹⁴⁶. W 1857 r. szkołę E. Zube przejął Theodor Hasenbalg, a z kolei w 1860 r. kierowaną przez niego prywatną wyższą szkołę dla dziewcząt przejął Friedrich August Hempel¹⁴⁷. W 1861 r. zezwolenie na działalność prywatnej szkoły w zakresie nauczania elementarnego dla dzieci w wieku do dziewięciu lat dostała Auguste Hoffmann¹⁴⁸. W 1862 r. koncesję na prowadzenie prywatnej szkoły przygotowawczej dla dziewcząt w wieku od pięciu do ośmiu lat otrzymała pani Boeck¹⁴⁹. W 1865 r. koncesję na prowadzenie prywatnej szkoły z edukacją elementarną dla chłopców i dziewcząt w wieku do ośmiu lat posiadała Ida Busse¹⁵⁰. Zezwolenie na organizację prywatnej wyższej szkoły dla dziewcząt otrzymała w 1865 r. Valeria Mogilowska z Bydgoszczy. Do szkoły przyjmowano dziewczęta w wieku od dziewięciu lat¹⁵¹. W 1866 r. siostry Ida i Sofie Schneider utworzyły prywatne seminarium kształcące nauczycielki, a od 1876 r. prowadziły Wyższą Szkołę dla Dziewcząt sióstr V. i E. Mogilowskich¹⁵². Od 1869 r. funkcjonowała prywatna Szkoła dla Dziewcząt, którą prowadziły siostry Bertha i Marie Marg. Mieściła się w budynku przy Neuer Markt 2 (Nowy Rynek). W 1894 r. Elise Witt zwróciła się z wnioskiem do Królewskiej Regencji w Bydgoszczy o udzielenie koncesji na dalsze prowadzenie wyższej szkoły dla dziewcząt Berthy Marg, na co otrzymała

¹⁴² GStA PK, I. HA Rep. 89 Geheimes Zivilkabinett, Jüngere Periode, Nr. 16094, k. 78v-79; AmB, Rwb, sygn. II/1268, Bromberg, den 16. Oktober 1826.

¹⁴³ AmB, Rwb, sygn. II/1268, Bromberg, den 5. Mai 1847; APB, AmB, sygn. 1682, k. 1-12.

¹⁴⁴ AmB, Rwb, sygn. II/1268, Bromberg, den 14. Februar 1849.

¹⁴⁵ Tamże, Bromberg, den 21. Oktober 1851.

¹⁴⁶ Tamże, Bromberg, den 15. März 1853.

¹⁴⁷ Tamże, Bromberg, den 4. Mai 1857; Bromberg, den 25. Mai 1860.

¹⁴⁸ Tamże, Bromberg, den 28. August 1861.

¹⁴⁹ Tamże, Bromberg, den 27. März 1862.

¹⁵⁰ Tamże, Bromberg, den 29. Dezember 1864.

¹⁵¹ Tamże, Bromberg, den 1. April 1865.

¹⁵² Tamże, Bromberg, den 22. November 1884; *Bericht über die Höhere Privat-Mädchenschule und Lehrerinnen-Bildungsanstalt der Geschwister I. u. S. Schneider zu Bromberg*, Bromberg 1880, s. 2.

zezwoleń¹⁵³. Przy Lindenstraße 10 (ul. Lipowa) prywatną Wyższą Szkołą dla Dziewcząt kierowała Amalie Romanowska. W 1880 r. położoną przy Gammstraße 9 prywatną Wyższą Szkołą dla Dziewcząt Johanny Höpfner przejęła Clara Böhke¹⁵⁴. Następnie w 1884 r. koncesję na dalsze prowadzenie szkoły C. Böhke dostała od władz Laura Pätsch¹⁵⁵. Absolwentką prywatnej Wyższej Szkoły dla Dziewcząt L. Pätsch była m.in. Wanda Rolbieska, organizatorka i dyrektorka Żeńskiego Katolickiego Gimnazjum Humanistycznego w Bydgoszczy. W 1888 r. prywatną tzw. Szkołę Rodzinną (*Privat-Familienschule*) dla dziewcząt założyła pochodząca z Bydgoszczy i wykształcona w miejscowym Ewangelickim Seminarium Nauczycielskim Martha Schnee¹⁵⁶. Szkoła ta zlokalizowana była przy Elisabethstraße 4 (ul. Jana i Jędrzeja Śniadeckich). Również w 1888 r. powstała prywatna szkoła zawodowa dla dziewcząt (*Gewerbe-, Koch- und Haushaltungsschule*), którą przy Gammstraße 3 prowadziła Marie Kobligk¹⁵⁷. Poza tym przy Gammstraße 17 od 1912 r. prywatną Szkołę Przemysłową i Prac Ręcznych (*Privat-Handarbeits- und Industrieschule*) prowadziła Helene Krause¹⁵⁸. W 1889 r. prywatną Wyższą Szkołą dla Dziewcząt siostr I. i S. Schneider przejęła Margarethe Dreger, która wcześniej pracowała tam jako nauczycielka i następnie współprowadząca zakład nauczania¹⁵⁹. W 1896 r. szkoła Elise Witt zlokalizowana przy Neuer Markt połączyła się z Wyższą Szkołą dla Dziewcząt Laury Pätsch przy Gammstraße 9, gdzie została przeniesiona¹⁶⁰. W 1909 r. Wyższą Szkołą dla Dziewcząt M. Dreger przejęła Anna Löwe. Prowadzony przez nią zakład nauczania,

¹⁵³ APB, AmB, sygn. 1682, k. 161, 178-180; APB, Rwb, sygn. II/1271, Bromberg, den 31.07.1894.

¹⁵⁴ APB, AmB, sygn. 1682, k. 87-95.

¹⁵⁵ Tamże, k. 123-129; APB, Rwb, sygn. II/1274, Paetschsche Privattöchterschule in Bromberg 1888-1898; *Verwaltungs-Bericht des Magistrats zu Bromberg für die Zeit vom 1. April 1883 bis 31. März 1888*, Bromberg 1890, s. 362.

¹⁵⁶ APB, AmB, sygn. 1679, Die Privatschule der Lehrerin Martha Schnee 1887-1920; Idem, sygn. 1845, Schnee Martha, Handelslehrerin 1911-1922; APB, Rwb, sygn. II/1272, Privatschule Fräulein Schnee in Bromberg 1902-1918; *Bürgerbuch der Stadt Bromberg*, op. cit., s. 152; M. Romaniuk, *Schnee Lina Ottilie Martha*, [w:] BSB, t. 2, Bydgoszcz 1995, s. 126-128.

¹⁵⁷ APB, AmB, sygn. 1680, Die Frauenarbeitschule der Frau Kobligk geb. Schmekel 1888-1916; *Verwaltungs-Bericht des Magistrats zu Bromberg für die Zeit vom 1. April 1883 bis 31. März 1888*, Bromberg 1890, s. 370; B. Janiszewska-Mincer, *Bydgoskie szkoły dla dziewcząt w XIX w.*, dz. cyt., s. 160-161.

¹⁵⁸ *Adreßbuch nebst Allgemeinem Geschäfts-Anzeiger von Bromberg mit Vororten für das Jahr 1912*, bearbeitet von C. Gardiewski, Teil I., s. 26.

¹⁵⁹ GStA PK, I. HA, Rep. 76 Kultusministerium, VI Sekt. 7 ee, Nr. 1, Bd. 1, k. 128-130.

¹⁶⁰ APB, AmB, sygn. 1682, k. 156, 183-184; APB, Rwb, sygn. II/1271, Bromberg, den 31. August 1896.

który mieścił się przy narożniku Gammstraße 7 (ul. dr E. Warmińskiego) i Petersonstraße 1 (ul. Obrońców Bydgoszczy), określany był nazwiskiem poprzedniej kierowniczkii szkoły (*Die Dreger'sche höhere Mädchenschule*)¹⁶¹. Prywatne szkoły dla dziewcząt posiadały także Elfriede Waldow i Helene Neubert¹⁶². W 1912 r. funkcję dyrektora Wyższej Średniej Szkoły dla Dziewcząt M. Dreger objął Friedrich Klose¹⁶³. W 1917 r. zabiegał on o przekształcenie szkoły w zakład nauczania typu licealnego. Szkoła otrzymała rangę Liceum Żeńskiego w 1919 r. i była prywatną placówką kształcenia dla dziewcząt (*Dreger'sches Privatlyzeum*)¹⁶⁴. F. Klose pełnił funkcję kierownika szkoły do końca września 1920 r., kiedy został zwolniony ze służby miejskiej Bydgoszczy¹⁶⁵. Kierownictwo szkoły przejął Julius Rademacher.

Prywatne wyższe szkoły dla dziewcząt funkcjonowały też w podbydgoskich gminach. W gminie Schleusenau (Okole) w poszczególnych latach działalność prowadziły: prywatna Wyższa Szkoła dla Dziewcząt panny Jenny Zieser; prywatna Wyższa Szkoła dla Dziewcząt panny Luise Lohmeyer, zlokalizowana przy Schickstraße 3 (ul. Wrocławska), później przy Chausseestraße 104; prywatna Wyższa Szkoła dla Dziewcząt Luise Merten przy Chausseestraße 104 (ul. Grunwaldzka) – wcześniej szkoła panny Lohmeyer oraz prywatna Wyższa Szkoła dla Dziewcząt, którą prowadziła Johanna Onasch przy Petersonplatz (plac Chełmiński)¹⁶⁶.

Podsumowując, rozwój bydgoskiego szkolnictwa żeńskiego w okresie zaboru pruskiego postępował stopniowo. Warunkowany był ogólnopruskim ustawodawstwem oświatowym, działalnością miejscowych władz rządowych, inicjatywami poszczególnych związków i stowarzyszeń, a także osób prywatnych. Pomimo niejednokrotnych trudności organizacyjnych w XIX w. i w ciągu pierwszych dwóch dekad XX w. powstało w Bydgoszczy wiele żeńskich szkół elementarnych, szkoły średnie niższego i wyższego stopnia oraz szereg innych szkół i placówek oświatowo-wychowawczych dla dziewcząt.

¹⁶¹ APB, AmB, sygn. 1694, *Die Dreger'sche Schule 1908-1912*, k. 47, 60-62.

¹⁶² GStA PK, I. HA, Rep. 76 Kultusministerium, VI Sekt. 7 ee, Nr. 1, Bd. 2, k. 145.

¹⁶³ GStA PK, XVI. HA Posen, Rep. 3 Provinzialschulkollegium zu Posen, Nr. 393, Personalakte des Oberlehrers Professor Fritz Klose; DIPF/BBF/Archiv, Gutachterstelle des BIL, PEB, Friedrich Klose; APB, AmB, sygn. 1694, k. 176, 206-210; Idem, sygn. 1773, Direktor Professor Fritz Klose; M. Romaniuk, *Klose Friedrich (Fritz) Wilhelm*, [w:] BSB, t. 7, Bydgoszcz 2006, s. 61-62.

¹⁶⁴ APB, AmB, sygn. 1696, *Privatlyzeum Bromberg 1916-1919*; Tamże, sygn. 1697, *Verein Privatlyzeum e. V. 1919*.

¹⁶⁵ APB, AmB, sygn. 1773, k. 119-126, 132-134.

¹⁶⁶ Dane na podstawie informacji zawartych w książkach adresowych miasta Bydgoszczy z lat 1878-1917.

Girls' education in Bydgoszcz during the period of the Prussian Partition

keywords: schools for girls, girls' education, Prussian partition, Bydgoszcz

Summary

The main purpose of this article is to present the history of girls' education in Bydgoszcz during the period of the Prussian partition. The article presents elementary schools for girls, trade and continuing education schools, lower and higher level secondary schools, private educational institutions and a number of other schools and educational centers for girls.

Frauenbildung in Bydgoszcz im preußischen Teilungsgebiet

Schlüsselwörter: Schulen für Mädchen, Frauenbildung, preußisches Teilungsgebiet, Bydgoszcz

Zusammenfassung

Das wichtigste Ziel dieser Arbeit ist die Darstellung der Geschichte der weiblichen Bildung in Bydgoszcz im preußischen Teilungsgebiet. Der Artikel stellt weibliche Grund-, Berufs- und Ausbildungsschulen, Schulen der Sekundarstufe I und II, private Lehrinstitutionen sowie eine Reihe anderer Schulen und Bildungseinrichtungen für Mädchen dar.